

کوپال

شرکت آلومینیوم کوپال اصفهان

2023-2024

-  [coopal.yaragh](https://www.instagram.com/coopal_co)
[coopal_co](https://www.instagram.com/coopal_co)
[coopalco](https://www.instagram.com/coopal_co)
-  t.me/coopalco
-  coopal.co@yahoo.com
-  www.coopal-co.com
-  No 103 St. & Shahid Ghaderi St. Cross, Montazerieh Lnd. Estate Najafabad, Isfahan
-  ۰۳۱ - ۴۲۲ ۹۰ ۷۸۸ (صدای مشتریان)
۰۳۱ - ۴۲۲ ۹۰ ۴۱۴ (واحد فروش پروفیل)
۰۳۱ - ۴۲۲ ۹۰ ۵۶۲ (واحد فروش یراق)
- اصفهان، نجف آباد، شهرک صنعتی منتظریه
ویلاشهر، نبش خیابان ۱۰۳ و شهید قادری

شرکت آلومینیوم کوپال اصفهان

تولید کننده تخصصی پروفیل های درب
و پنجره های دو جداره آلومینیوم
اختصاصی، ترمال بریک، نرده، نمای کرتین وال
فریم لس و انواع یراق آلات

Isfahan coopal Aluminum Co

Aluminum Profiles For Thermal Break &
Normal Double - Glazed doors & windows
Curtain Wall , Frameless , Partition ,
Railing System . Accessoris





شرکت آلومینیوم کویال اصفهان

تولید کننده تخصصی پروفیل های درب و پنجره های دو جداره آلومینیوم
اختصاصی ، ترمال بریک ، نرده ، اجرای
نمای کرتین وال ، فریم لس و انواع یراق آلات

کاتالوگ جامع ، فنی پروفیل های آلومینیومی کویال اصفهان



مرکز نمایش های صدا و سیما جمهوری اسلامی ایران
 ۱۴۰۲-۲۰۲۳
 شرکت آلومینیوم کوپال اصفهان
 جناب آقای مهندس مهران رضائیان
 مدیر عامل محترم

BRAND BEST

ONE HUNDRED

Ceremony Of Honoring
 One Hundred Best Brands Of The Year
 2023 June

آیین تجلیل از یکصد برند برتر سال

منتخب ارزیابی در شاخص مشتری مداری
Selected evaluation in customer orientation index



شرکت آلومینیوم کوپال اصفهان

مدیرعامل محترم شرکت آلومینیوم کوپال اصفهان
 جناب آقای مهندس مهران رضائیان

Your Efforts And Participation In Promoting
 The Idea Of Lean Production And Global Branding
 It Is Praiseworthy And Admirable In That Collection

تلاش و مشارکت ارزشمند شما در زمینه
 ترویج اندیشه تولید ناب و برند سازی جهانی
 در آن مجموعه قابل ستایش و تحسین است

اقدامی در خور تحسین و زمینه ساز فرهنگ برند سازی در سطوح گوناگون است ، به نشانه
 قدردانی از تلاش ارزشمند شما لوح تقدیر موفقیت منتخب آیین تجلیل از یکصد برند برتر سال
 در شاخص مسئولیت پذیری اجتماعی به آن واحد محترم تقدیم می گردد ، پویایی اندیشه
 و استمرار تلاشتان را در ساختن ایرانی سربلند آرزو مندیم.

حجت الاسلام والمسلمین دکتر محمد رضا مبلغی
 رئیس فراکسیون و عضو کمیسیون فرهنگی مجلس شورای اسلامی



تقدیرنامه



مدیریت محترم شرکت کوپال اصفهان

جناب آقای مهندس رضانیان

باسلام و احترام

ماندگاری نام و یاد نکوی بزرگان؛ ثمره گامهای ارزشمندی است که در مسیر تثبیت هویت و تقویت جایگاه والایشان برمی دارند. حرکت رو به رشد آن مجموعه محترم مرهون تلاشهای صادقانه مدیران و کارکنان و بهره گیری از نگرشهای نوین مدیریتی است که با هدف تعالی سازمانی صورت گرفته و آن مجموعه را در زمره یکی از شرکتهای پویا در صنعت آلومینیوم کشور قرار داده است.

به پاس زحمات بی دریغ مدیریت و پرسنل آن مجموعه که همواره با بالندگی بر تولیدات خود و تکیه بر بومی سازی تلاش وافر در جهت ارتقاء سطح کیفی و کیفی محصولات و حرکت فزاینده آن مجموعه برداشته و با دستاوردهای خود تاثیر مثبتی بر ارتقاء جایگاه این صنعت برداشته اند

تقدیر و تشکر می نمایم.

امید است که در سایه الطاف الهی و در سالی که مریزین به حمایت از کالای ایرانی است. شاهد پیشرفت روز افزون آن مجموعه محترم باشیم.

و من... التوفیق

سندیکای صنایع آلومینیوم ایران

کوین

کوپال

شرکت آلومینیوم کوپال اصفهان

اکنون که در مقام یک کارآفرین افتخار خدمت گذاری به مردم عزیز ایران را دارم، در پیشگاه خداوند متعال سوگند میدهم که در تمام فعالیت های حرفه ای خود، صداقت، حفظ منافع اجتماع و خدمت به صنعت را سرلوحه کار خود بدانم. یعنی، سلامت و آینده انسان ها را در نظر بگیرم.

Oath to Iran

Now, as an entrepreneur, I have the honor of serving the dear people of Iran I swear in front of Almighty God, honesty, preservation in all my professional activities I consider the interests of society and service to the industry to be the top priority of my work.

Consider the safety, health and future of humans.

Introduction letter

شرکت آلومینیوم کوپال اصفهان جزو اولین شرکت های فعال در مرکز ایران می باشد که در سال ۱۳۷۸ در زمینی به مساحت بیش از ۱۰ هزار متر مربع در شهرک صنعتی منتظر به نجف آباد اصفهان احداث گردید. آلومینیوم کوپال اصفهان تولید کننده انواع پروفیل های اختصاصی (SG)، ترمال بریک، نرده، پارتیشن، کرتین وال، فریم لس و لامل در پوشش رنگ های الکترو استاتیک انواع آنادایز مات و منالیک می باشد و موفق به دریافت گواهینامه IMS : ۱۵-۲۰۱۵-۱۴۰۰۱-ISO ; ۱۵-۲۰۱۵-۹۰۰۱-ISO ; ۲۰۰۷-۱۸۰۰۱-OHSAS و همچنین اخذ استاندارد ملی ایران شده است. این شرکت با تلاش مستمر در جهت بهبود کیفیت محصول و کنترل فرایند تولید در جهت صیانت از اصل مشتری مداری توانست جایگاه قابل قبولی در صنعت آلومینیوم کشور کسب نماید.

Introduction

Isfahan Coopal Aluminum Company was founded in 2001 in the area of 10000 square meters engaging the manufacture of structural aluminum profiles applying anodizing, powder-coating and polishing services. The products of Isfahan Coopal Aluminum are SG profiles, thermal break, railing partition, Curtain wall and Frame-less. The use of modern technology and automatic equipment with, experienced staffs and engineers has provided us an opportunity to gain considerable volume of the local market and offer best quality products according to customers' needs. With Permanent Quality control management in production process, we received ISO 9001:2015, ISO 14001-2015, IMS, OHSAS 18001-2007 Certificates and hold National Standard.



TITILE	شماره صفحه	عنوان
LIFT & SLIDE SYSTEM	1 2	سیستم لیفت اند اسلاید
LIFT & SLIDE SYSTEM 143	3 4	سیستم ۱۴۳ لیفت اند اسلاید
SLIDING SYSTEM 130(THERMAL BREAK)	5 6	سیستم ریلی ۱۳۰ ترمال بریک
SLIDING SYSTEM 85-95(THERMAL BREAK)	7 8	سیستم ریلی ۹۵-۸۵ ترمال بریک
SLIDING SYSTEM 77(THERMAL BREAK)	9 10	سیستم ریلی ۷۷ ترمال بریک
3RAILS SYSTEM (NORMAL)	11 12	سیستم سه ریل اختصاصی
SLIDING SYSTEM (NORMAL)	13 14	سیستم ریلی نرمال اختصاصی
SLIDING SYSTEM 75(NORMAL)	15 16	سیستم ریلی اختصاصی ۷۵
MONORAIL SYSTEM(NORMAL)	17 18	مونوریل اختصاصی
MONORAIL SYSTEM SERIES 80	19 20	مونوریل سری ۸۰
HINGED SYSTEM 24 (THERMAL BRAEK)	21 22	سیستم لولایی ۲۴ ترمال بریک
HINGED PVC SYSTEM24 (THERMAL BRAEK)	23 24	سیستم لولایی pvc براق ترمال ۲۴
HINGED SYSTEM 60 (THERMAL BRAEK)	25 26	سیستم لولایی ۶۰ ترمال بریک
HINGED SYSTEM 48 (THERMAL BRAEK)	27 28	سیستم لولایی ۴۸ ترمال بریک
HINGED SYSTEM SERISE 55	29 30	سیستم لولایی سری ۵۵
HINGED SYSTEM SERISE 90	31 32	سیستم لولایی سری ۹۰
HINGED SYSTEM (NORMAL)	33 34	سیستم لولایی نرمال اختصاصی
LIGHAT HINGED SYSTEM70 (NORMAL)	35 36	سیستم لولایی ۷۰ سبک نرمال
HINGED SYSTEM 65(NORMAL)	37 38	سیستم لولایی ۶۵ نرمال
HINGED FLAT SYSTEM NORMAL 402	39 40	سیستم لولایی تخت نرمال ۴۰۲
PARTION SYSTEEM	41 42	سیستم پارتیشن
CURTAIN WALL SYSTEM	43 43	سیستم فریم لس
BALCONY SYSTEM	44 44	سیستم جام بالکن
CURTIN WALL SYSTEM	46 45	سیستم کرتین وال
PLISSE GRID SYSTEM	47 47	سیستم نرده پاسار
RAIKING SYSTEM	49 48	سیستم نرده
GRID SYSTEMT	51 51	سیستم توری خور
RAIKING SYSTEM	55 52	انواع پروفیل ها
ACESSORIES	68 56	براق آلات

In the catalog the weight per meter should be considered with a tolerance $\pm 5\%$

در این کاتالوگ وزن بر متر با تفرانس $\pm 5\%$ در نظر گرفته شده.

پروفیل های با علامت \pm طبق سفارش می باشند.

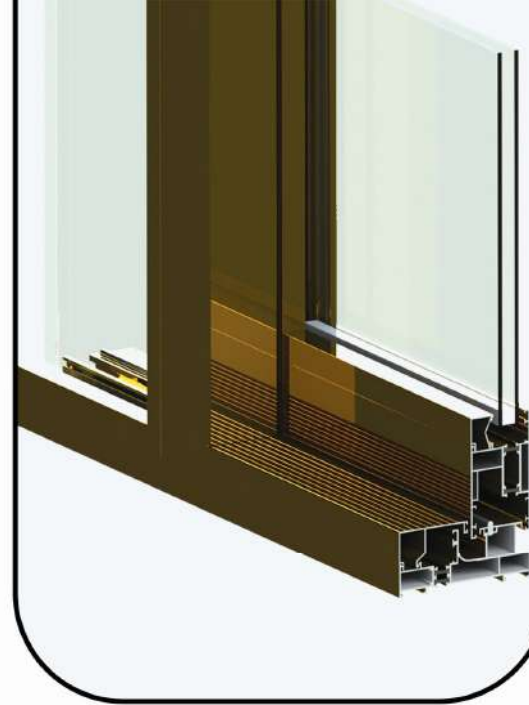
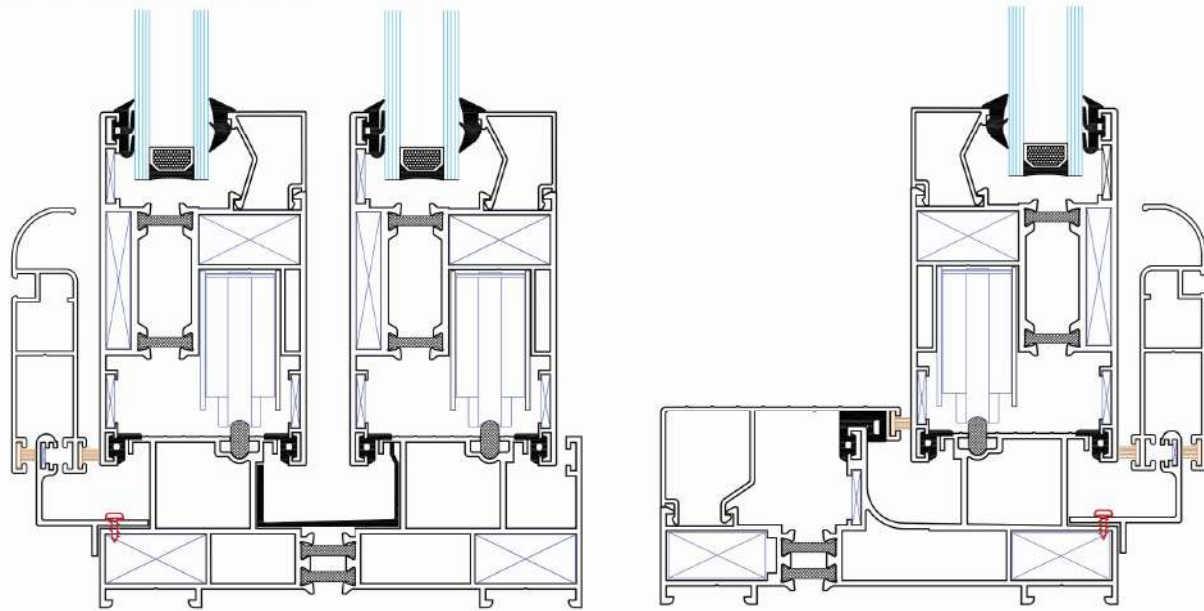

سیستم لیفت اند اسلاید
LIFT & SLIDE SYSTEM

THL
ترمال بریک
THERMAL BREAK

اطلاعات سفارش پروفیل ها ← وزن پروفیل ها تئوریک می باشد ، وزن نهایی توسط باسکول مشخص خواهد شد .
The weight of the profiles is theoretical, the final weight will be determined by the Weighbridge

لیست برش لیفت اند اسلاید			
HEIGHT	ارتفاع	WIDTH	عرض
دو ریل	بشت تا بشت چهار چوب -۷/۹	بشت تا بشت چهار چوب +۲	
سه ریل ۴ ریل	بشت تا بشت چهار چوب -۷/۹	سه ریل و چهار ریل +۱۱/۴	

<p>Code: L100 چهار چوب تک ریل لیفت SINGLE RAIL FRAME 13.200 kg/6.03M</p>	<p>Code: L101 چهار چوب دو ریل لیفت 2 RAILS FRAME 15.600 kg/6.03M</p>
<p>Code: L102 لنگه ریلی لیفت VENT PROFILE 11.700 kg/6.03M</p>	<p>Code: L103 درپوش لیفت CAP PROFILE 3.100 kg/6.03M</p>
<p>Code: R100 ریل چهار چوب FRAME RAIL 0.800 kg/6.03M</p>	<p>Code: RS100 زهوار تک جداره SG RICKETY (SINGLE WALLED) 1.500 kg/6.03M</p>
<p>Code: B821/1 لاستیک نابریل لیفت اند اسلاید LIFT & SLIDE VENT RUBBER</p>	<p>Code: B820 لاستیک درپوش مغزریل لیفت اند اسلاید CAP RUBBER (LIFT & SLIDE)</p>
<p>Code: B819 لاستیک نبشی پشت لنگه BEHIND VENT CORNER RUBBER</p>	<p>Code: B737 لاستیک ناخن متوسط AVERAGE NAIL RUBBER</p>
<p>Code: B738 لاستیک شانه ای بزرگ GRAND SHOULDER RUBBER</p>	<p>Code: L105 لبه توری لیفت GRID FRAME 1.900 kg/6.03M</p>
<p>Code: L106 آداپتور لیفت ADAPTER 5.00 kg/6.03M</p>	

براق آلات

<p>Code: CO501 گونیا پلاستیکی بزرگ ۱۴ GRAND PLASTIC CORNER</p>	<p>Code: AC404 یو تخلیه آب U DRAIN (PVC)</p>	<p>Code: FIX 432 گونیا بزرگ ۳۷x۷ GRAND CORNER JOINT 37x7</p>	<p>Code: FIX 408 فیکسر ۱۳x۲۷ FIXER 13x27</p>	<p>Code: FIX 424 فیکسر هیدرولیک ۱۳x۲۷ FIXER 13x27</p>
--	--	--	--	---

لاستیک ها

<p>Code: B821/1 لاستیک نابریل لیفت اند اسلاید LIFT & SLIDE VENT RUBBER</p>	<p>Code: B820 لاستیک درپوش مغزریل لیفت اند اسلاید CAP RUBBER (LIFT & SLIDE)</p>	<p>Code: B819 لاستیک نبشی پشت لنگه BEHIND VENT CORNER RUBBER</p>	<p>Code: B737 لاستیک ناخن متوسط AVERAGE NAIL RUBBER</p>	<p>Code: B738 لاستیک شانه ای بزرگ GRAND SHOULDER RUBBER</p>
--	---	--	---	---

سیستم ۱۴۳ لیفت اند اسلاید

LIFT & SLIDE SYSTEM 143

THL143

ترمال بریک
THERMAL BREAK

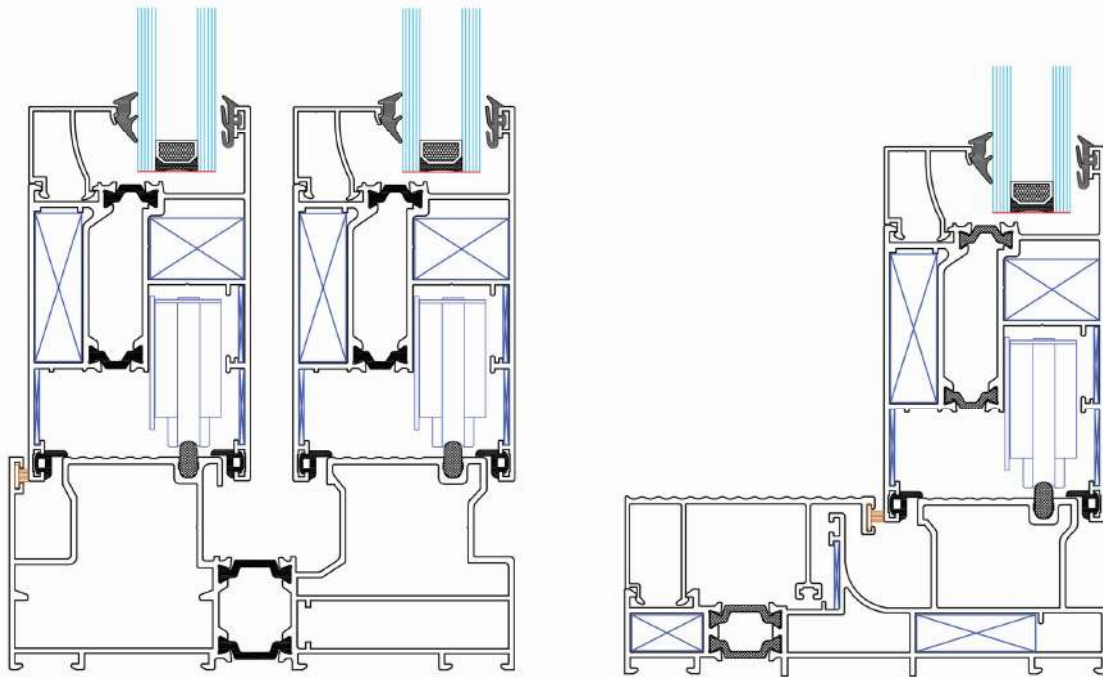
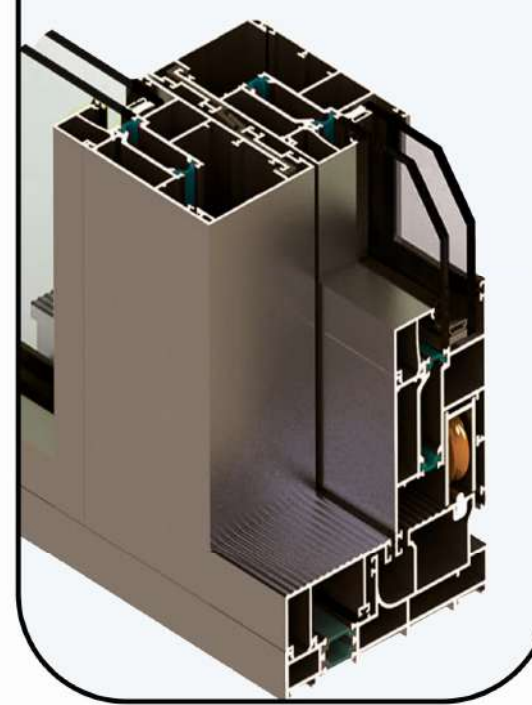

اطلاعات سفارش پروفیل ها ← وزن پروفیل ها تئوریک می باشد ، وزن نهایی توسط باسکول مشخص خواهد شد .
The weight of the profiles is theoretical, the final weight will be determined by the Weighbridge

لیست برش لیفت اند اسلاید		
HEIGHT	عرض	ارتفاع
دو ریل	پشت تا پشت چهار چوب	پشت تا پشت چهار چوب
تک ریل	سه ریل و چهار ریل	پشت تا پشت چهار چوب

براق آلات				
کونیا ۱۹ GRAND CORNER 19	یو تخلیه آب U DRAIN(PVC)	فیکسر ۲۲×۲۷	فیکسر ۱۳×۵۶ فیکسر ۱۳×۴۳	فیکسر ۱۱×۲۰ فیکسر ۱۱×۳۵

لاستیک ها				
کد: B821/1 لاستیک تابلرین لیفت اند اسلاید LIFT & SLIDE VENT RUBBER	کد: B820 لاستیک در پوش منوریل لیفت اند اسلاید CAP RUBBER(LIFT & SLIDE)	کد: NPP354 لاستیک نبشی پشت لنگه BEHIND VENT CORNER RUBBER	کد: B736 لاستیک ناخنی کوچک SMALL NAIL RUBBER	کد: B770/1 لاستیک هیسه لنگه ترمال اختصاصی GLASS VENT RUBBER (NORMAL)

کد: L143-100 چهار چوب منوریل ۱۳۷ لیفت SINGLE RAIL FRAME 13.700 kg/6.03M	کد: L143-101 چهار چوب سه ریل لیفت اند اسلاید 3 RAILS FRAME 27.400 kg/6.03M		
کد: L143-102 لنگه ریلی ۱۳۷ لیفت VENT PROFILE 11.700 kg/6.03M	کد: L143-103 درپوش منوریل ۱۴۳ لیفت CAP PROFILE 4.260 kg/6.03M	کد: L143-104 چهار چوب دو ریل ۱۴۳ لیفت 2 RAILS FRAME 4.260 kg/6.03M	
کد: R100 ریل چهار چوب FRAME RAIL 0.800 kg/6.03M	کد: T24-207 زهوار دو جداره ترمال ۲۴ RICKETY (DUBLED WALLED) 1.700 kg/6.03M	کد: L143-105 آداپتور لیفت ۱۴۳ ADAPTER 5.000 kg/6.03M	کد: L143-106 درپوش منوریل ۱۳۷ لیفت BEHIND VENT CORNER 4.200 kg/6.03M

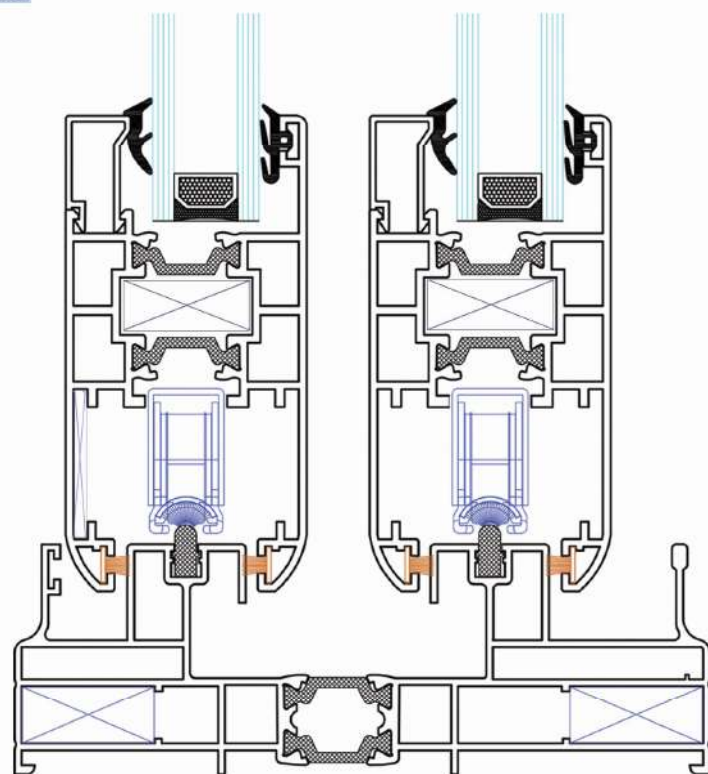

لیست برش سیستم ریلی ۱۳۰			
HEIGHT	ارتفاع	WIDTH	عرض
پشت تا پشت چهار چوب		پشت تا پشت چهار چوب	
-۷		+۳	
پشت تا پشت چهار چوب لنگه ۹ سانتی متری برش سه لنگه و چهار لنگه +۱۱/۴			

<p>CODE: B823 لاستیک ناخنی چهار چوب ریلی FRAME NAIL RUBBER</p>	<p>CODE: 770/1 لاستیک شیشه لنگه نرمال اختصاصی GLASS VENT RUBBER NORMAL</p>	<p>CODE: FIX400 فیکسر ۱۱×۲۵ FIXER 11x25</p>

سیستم ریلی ۱۳۰

SLIDING SYSTEM 130

THR130

ترمال بریک
THERMAL BREAK

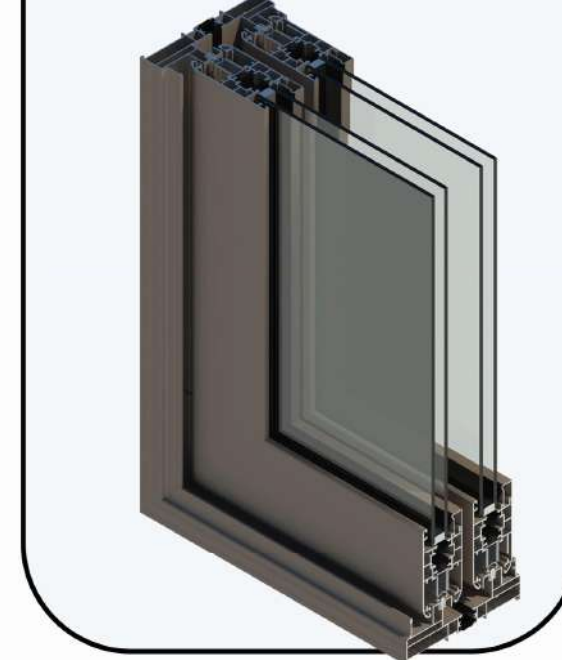

وزن پروفیل ها تنوریک می باشد ، وزن نهایی توسط باسکول مشخص خواهد شد .

The weight of the profiles is theoretical, the final weight will be determined by the Weighbridge

اطلاعات سفارش پروفیل ها

<p>Code:T130-100 لنگه ریلی ۹۰ ترمال VENT PROFILE 90</p>	<p>Code:T130-101 چهارچوب ریلی ۱۳۰ ترمال SLIDING FRAME 130</p>	
<p>Code: T130-102 زهوار لنگه ریلی ۹۰ ترمال SLIDING RICKETY</p>	<p>Code: T130-103 نبشی پشت لنگه ریلی ۹۰ ترمال BEHIND VENT CORNER</p>	<p>Code: R101 تیغه ریل یک طرفه تخت FLAT SINGLE SIDED RAIL</p>
<p>1.200 kg/6.03M</p>	<p>2.500 kg/6.03M</p>	<p>0.700 kg/6.03M</p>

سیستم ریلی 85 و 95 ترمال بریک

SLIDING SYSTEM 95,85

STH
ترمال بریک
THERMAL BREAK

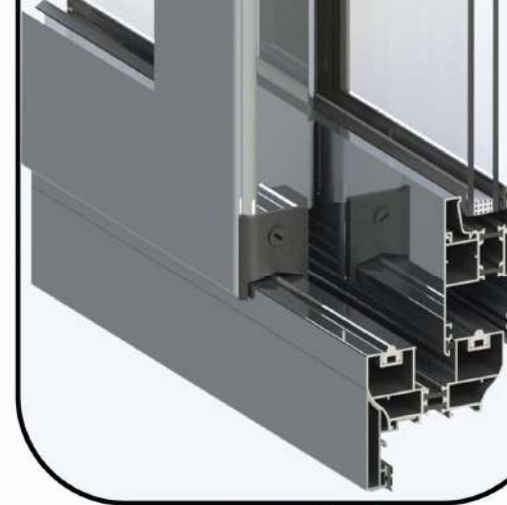
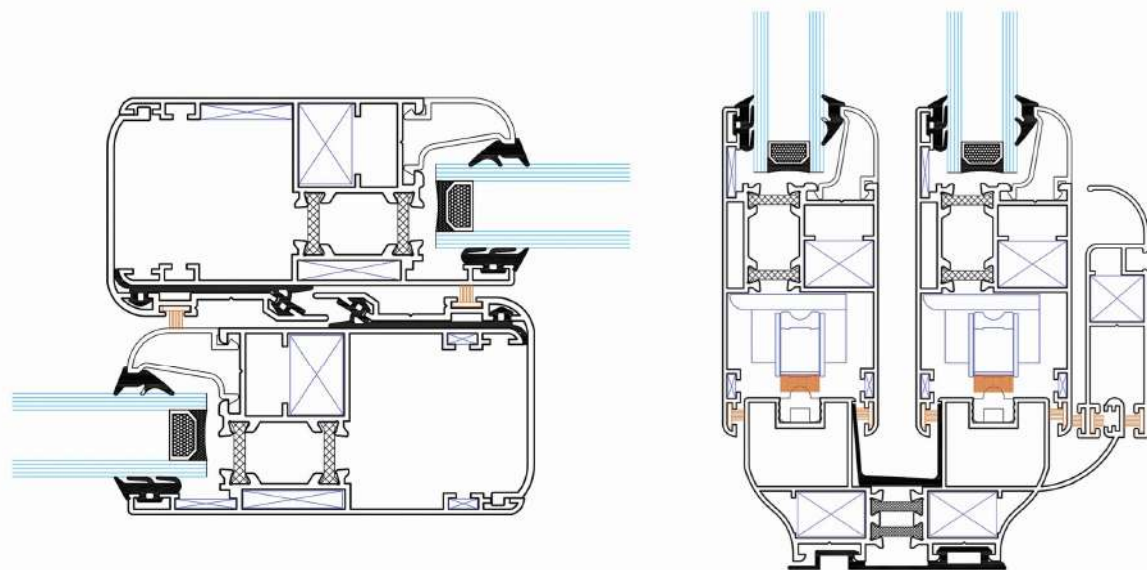

اطلاعات سفارش پروفیل ها ← وزن پروفیل ها تنوریک می باشد ، وزن نهایی توسط باسکول مشخص خواهد شد .
The weight of the profiles is theoretical, the final weight will be determined by the Weighbridge

لیست برش ترمال بریک ۹۵		
HEIGHT ارتفاع	WIDTH عرض	
پشت تا پشت چهار چوب -۷/۷	پشت تا پشت چهار چوب +۱/۳	دو ریل
پشت تا پشت چهار چوب -۷/۷	پشت تا پشت چهار چوب +۱۱/۵	سه و چهار ریل

لیست برش ترمال بریک ۸۵		
HEIGHT ارتفاع	WIDTH عرض	
پشت تا پشت چهار چوب -۷/۷	پشت تا پشت چهار چوب +۰/۵	دو ریل
پشت تا پشت چهار چوب -۷/۷	پشت تا پشت چهار چوب +۹	سه و چهار ریل

<p>Code: ST100 چهارچوب توری خور ترمال GRID FRAME 11.100 kg/6.03M</p>	<p>Code: ST101 چهارچوب هلال ترمال BEND OVER FRAME 9.900 kg/6.03M</p>
--	--

<p>Code: ST102 چهارچوب ساده ترمال GRID FRAME 10.00 kg/6.03M</p>	<p>Code: ST85-103 لنگه ریلی ۸۵ ترمال VENT PROFILE 85 7.800 kg/6.03M</p>	<p>Code: ST95-104 لنگه ریلی ۹۵ ترمال VENT PROFILE 95 9.500 kg/6.03M</p>
---	---	---

براق آلات

<p>CODE: CO501 گونیا پلاستیکی بزرگ ۱۴ GRAND PLASTIC CORNER 14</p>	<p>CODE: CO504 یو تخلیه آب U DRAIN</p>	<p>CODE: CO500 گونیا پلاستیکی کوچک PLASTIC CORNER JOINT</p>	<p>CODE: FIX404 فیکسر ۱۳×۲۰ FIXER 13×20</p>	<p>CODE: FIX421 فیکسر هیدرولیک ۱۳×۲۰ FIXER 13×20</p>
---	--	---	---	--

لاستیک ها

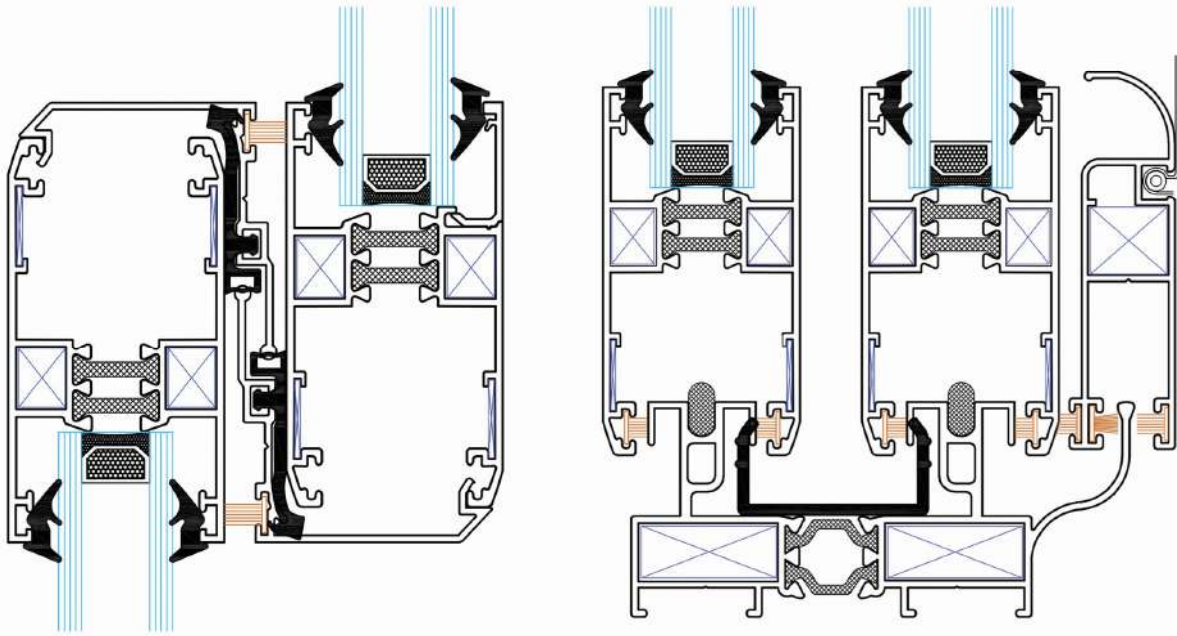

<p>CODE: B750/1 لاستیک نبشی پشت لنگه ۱۰ BEHIND VENT CORNER RUBBER 10</p>	<p>CODE: B745 لاستیک هوابندی چهار چوب Frame Sealing Rubber</p>	<p>CODE: B747 لاستیک نبشی پشت لنگه ۱۵ ترمال بریک Behind Vent Corner Rubber 15</p>	<p>CODE: B736 لاستیک ناخنی کوچک SMALL NAIL RUBBER</p>	<p>CODE: B739 لاستیک شانه ای کوچک SMALL SHOULDER RUBBER</p>
--	--	---	---	---

<p>Code: ST85-105 نبشی پشت لنگه کوچک ترمال BEHIND VENT CORNER 10 3.00 kg/6.03M</p>	<p>Code: ST95-106 نبشی پشت لنگه بزرگ ترمال BEHIND VENT CORNER 15 3.200 kg/6.03M</p>	<p>Code: ST107 آداپتور ترمال ADAPTER 3.700 kg/6.03M</p>	<p>Code: ST108 قید ریلی ترمال RAILING_T_profile 8.600 kg/6.03M</p>			
<p>Code: RT100 زهوار تخت دو جداره ترمال FLAT RICKEY (DOUBLE WALLED) 1.500 kg/6.03M</p>	<p>Code: RT101 زهوار گرد دو جداره ترمال ROUND RICKEY (DOUBLE WALLED) 1.400 kg/6.03M</p>	<p>Code: RS102 زهوار سه جداره SGRICKEY (TRIPLE WALLED) 1.300 kg/6.03M</p>	<p>Code: RT102 زهوار تخت تک جداره ترمال FLAT RICKEY (SINGLE WALLED) 1.900 kg/6.03M</p>	<p>Code: RT103 زهوار گرد تک جداره ترمال ROUND RICKEY (SINGLE WALLED) 1.800 kg/6.03M</p>	<p>Code: ST109 زاویه ۹۰ ترمال بریک ANGLE PROFILE 90 3.200 kg/6.03M</p>	<p>Code: ST110 ریل ترمال Rail 1.200 kg/6.03M</p>

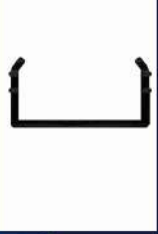

لیست برش سیستم ریلی اختصاصی ۷۷	
HEIGHT ارتفاع	WIDTH عرض
پشت تا پشت چهار چوب -۶/۸	پشت به پشت تقسیم به +۰/۵

براق آلات

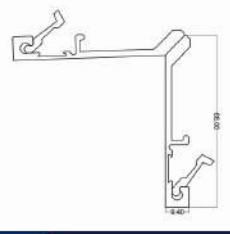
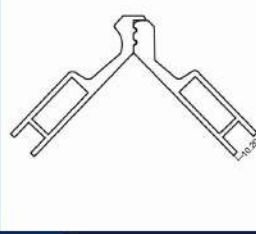
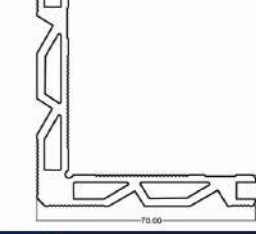
				
CODE: یو تخلیه آب U DRIN	CODE: کونیا CO503 CORNERS	CODE: فیکسر ۷۷ FIX431 FIXER 77	CODE: فیکسر ۱۱×۲۶ FIX400 FIXER 11×26	CODE: فیکسر ۱۰×۷/۵ FIX430 FIXER 10×7/5

لاستیک ها

		
CODE:BN77 لاستیک نبشی پشت لنگه ترمال بریک ۷۷ BEHIND VENT CORNER RUBBER 77	CODE:770/1 لاستیک شیشه لنگه ترمال اختصاصی GLASS VENT RUBBER (NORMAL)	CODE:B736 لاستیک ناخنی کوچک SMALL NAIL RUBBER

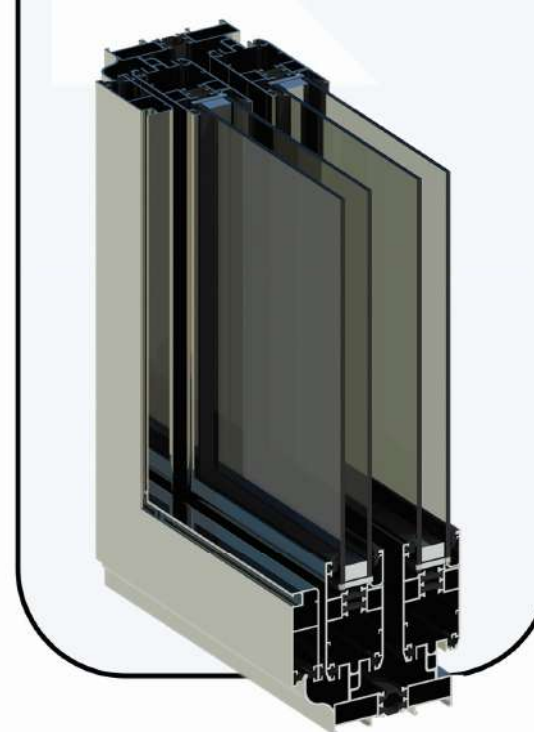

سیستم ریلی ۷۷ ترمال بریک

SLIDING SYSTEM 77



TH77

ترمال بریک
THERMAL BREAK

وزن پروفیل ها تئوریک می باشد ، وزن نهایی توسط باسکول مشخص خواهد شد .

The weight of the profiles is theoretical, the final weight will be determined by the Weighbridge

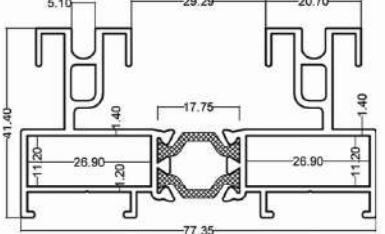
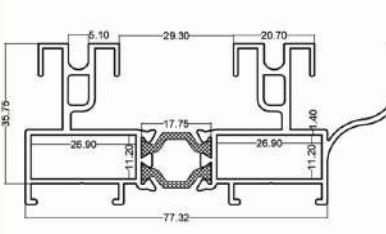
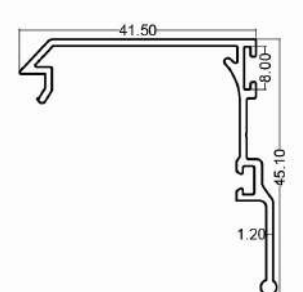
اطلاعات سفارش پروفیل ها

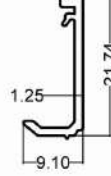
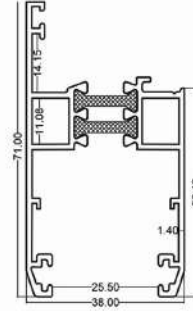
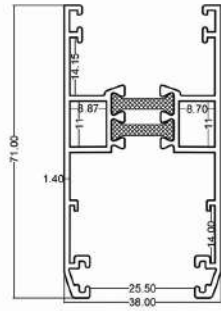
		
Code:TH77-100 چهارچوب ساده ترمال ۷۷ FRAME 77	Code:TH77-101 چهارچوب توری خور ترمال ۷۷ GRID FRAME 77	Code: TH77-103 نبشی پشت لنگه ترمال ۷۷ BEHIND VENT CORNER 77
9.00 kg/6.03M	10.200 kg/6.03M	2.500 kg/6.03M
		
Code:R100 ریل چهار چوب FRAME RAIL	Code:TH 77- 104 زوار لنگه ریلی ترمال ۷۷ SLIDING RICKETY	Code: TH77-105 لنگه ریلی زوار خور ترمال ۷۷ VENT ON RICKETY A PLACE 77
0.800 kg/6.03M	0.770 kg/6.03M	5.900 kg/6.03M
		
Code: TH77-106 لنگه ریلی ترمال ۷۷ VENT PROFIL 77		
6.500 kg/6.03M		

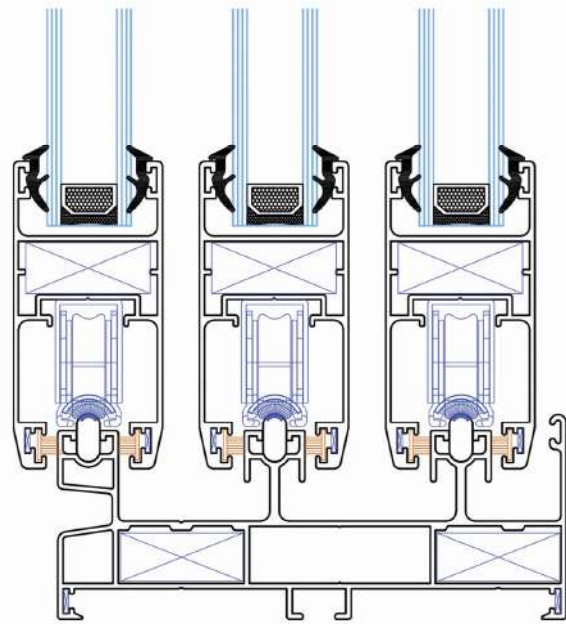

لیست برش سیستم ریلی نرمال اختصاصی تابریل ۶۰

HEIGHT ارتفاع	WIDTH عرض	
بشت تا بشت چهار چوب -۶/۸	بشت تا بشت چهار چوب ۶/۵	سه لنگه
بشت تا بشت چهار چوب -۶/۸	بشت تا بشت چهار چوب ۲۲/۵	۶ لنگه

لیست برش سیستم ریلی نرمال اختصاصی تابریل ۹۰

HEIGHT ارتفاع	WIDTH عرض	
بشت تا بشت چهار چوب -۶/۸	بشت تا بشت چهار چوب ۱۲/۴۰	سه لنگه
بشت تا بشت چهار چوب -۶/۸	بشت تا بشت چهار چوب ۲۹/۵	۶ لنگه

براق آلات

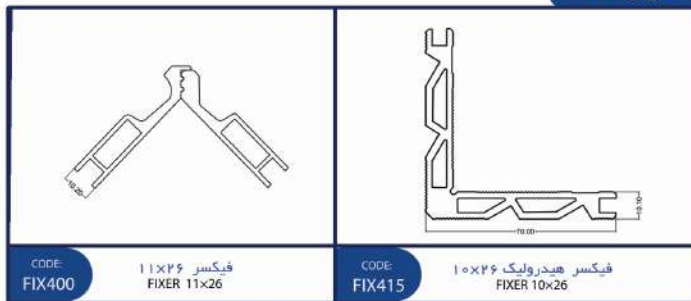

لاستیک ها

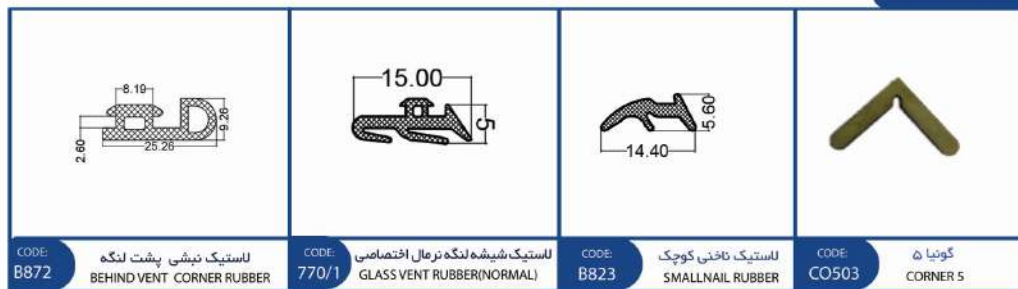

سیستم سه ریل اختصاصی

3 RAILS SYSTEM (NORMAL)

3RSG

نرمال اختصاصی
SLIDING NORMAL

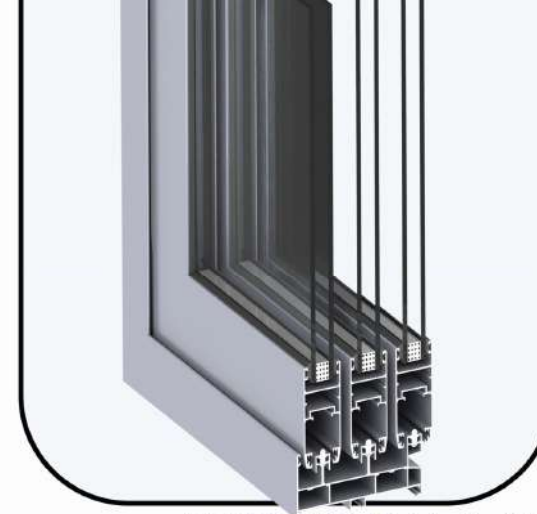

وزن پروفیل ها تنوریک می باشد ، وزن نهایی توسط باسکول مشخص خواهد شد .
اطلاعات سفارش پروفیل ها

The weight of the profiles is theoretical, the final weight will be determined by the Weighbridge

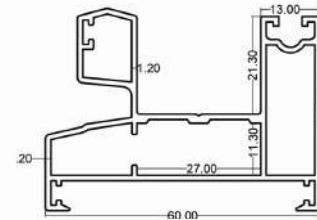

Code: 3R100

چهار چوب تک تیغه
SINGLE BLADE FRAME

6.00
kg/6.03M

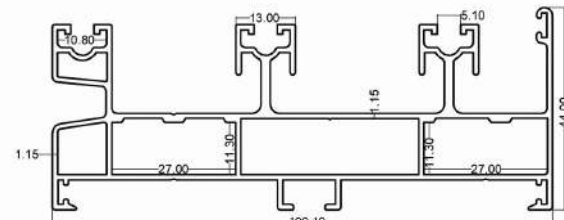

Code: 3R101

چهارچوب عرق گیر سه ریل
3 RAILS TAKEOUT FRAME

10.400
kg/6.03M

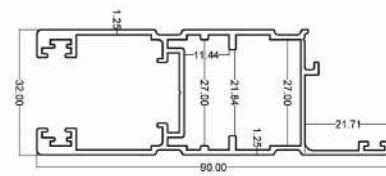

Code: S102

لنگه ریلی ۹۰ زهوار خور
VENT ON RICETY A PLACE 90

6.500
kg/6.03M

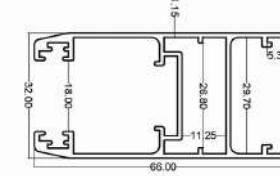

Code: S103

لنگه ریلی ۷۰
VENT PROFILE 70

5.100
kg/6.03M

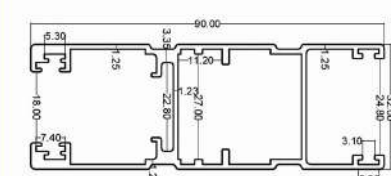

Code: S104

لنگه ریلی ۹۰
VENT PROFILE 90

7.130
kg/6.03M

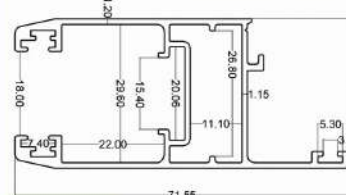

Code: S105

لنگه ریلی ۷۰ زهوار خور
VENT ON RICETY A PLACE 70

4.900
kg/6.03M

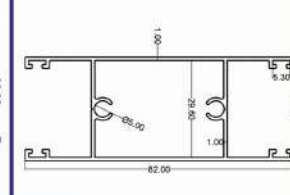

Code: S106

قید ۸۰
RAILING T_PROFILE80

5.100
kg/6.03M

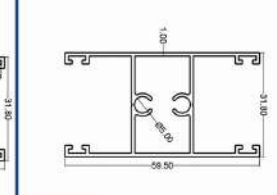

Code: S107

قید ۶۰
RAILING T_PROFILE60

3.700
kg/6.03M

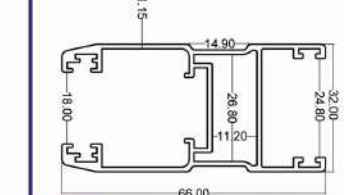

Code: S108

لنگه ریلی شیاردار
GROOVED VENT PROFILE

5.00
kg/6.03M

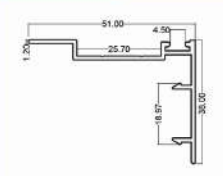

Code: S109

نیشی پشت لنگه ۹۰
BEHIND VENT CORNER 90

2.300
kg/6.03M

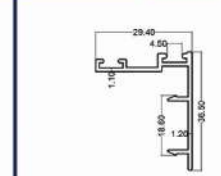

Code: S110

نیشی پشت لنگه ۷۰
BEHIND VENT CORNER 70

1.800
kg/6.03M



Code: TH77-104

زهوارلنگه ریلی نرمال
SLIDING RICETY

0.770
kg/6.03M

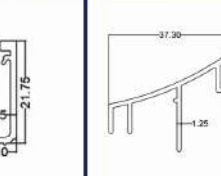

Code: S111

در پوش باران گیر
RAIN CAP

3.200
kg/6.03M

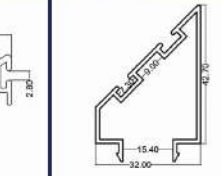

Code: S112

زاویه ۹۰ اختصاصی
ANGLE PROFILE 90 (NORMAL)

3.100
kg/6.03M

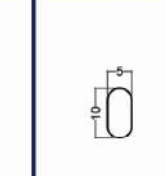

Code: R100

ریل چهارچوب
FRAME RAIL

0.800
kg/6.03M

سیستم ریلی نرمال اختصاصی

SLIDING SYSTEM NORMAL

SGN

نرمال اختصاصی
SLIDING NORMAL

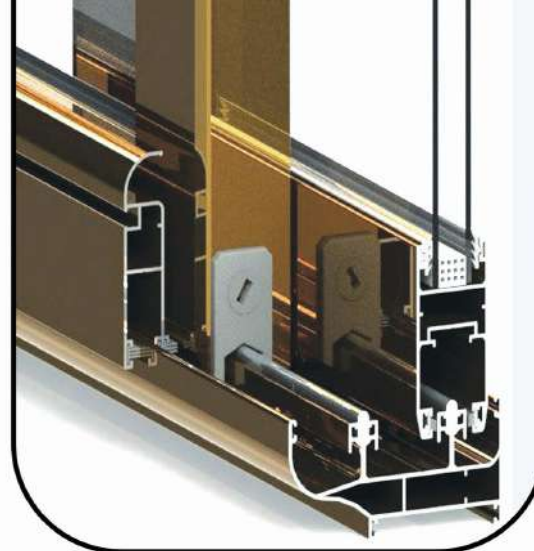

وزن پروفیل ها تئوریک می باشد ، وزن نهایی توسط باسکول مشخص خواهد شد .

The weight of the profiles is theoretical, the final weight will be determined by the Weighbridge

اطلاعات سفارش پروفیل ها

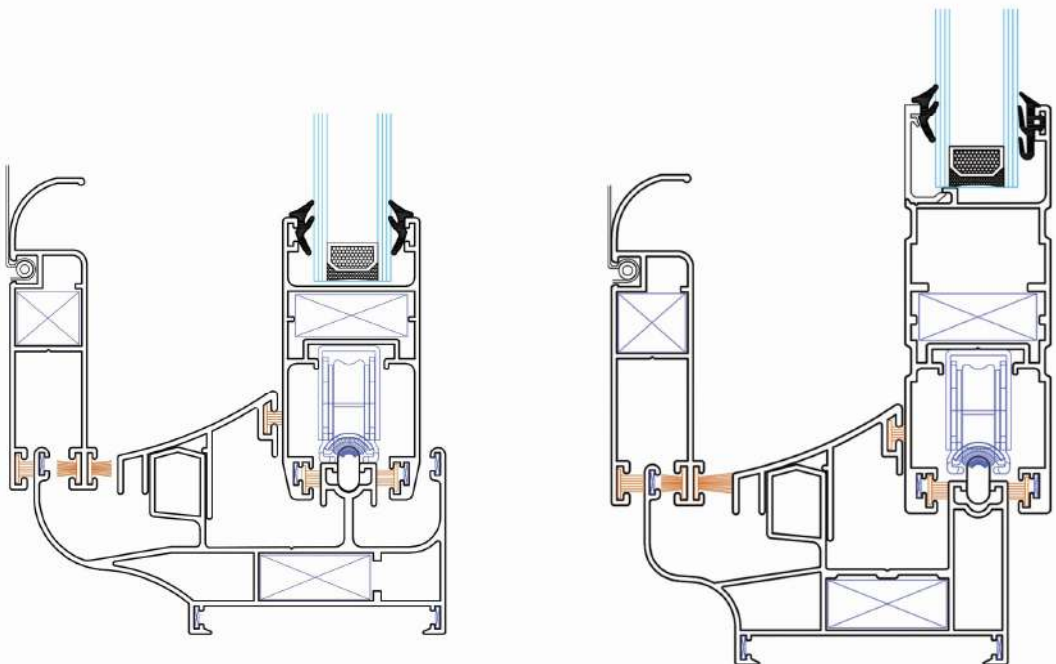

لیست برش سیستم ریلی نرمال اختصاصی تا بریل ۶۰		
ارتفاع HEIGHT	عرض WIDTH	
پشت تا پشت چهار چوب -۶/۸	پشت تا پشت چهار چوب ±2	دو ریل
پشت تا پشت چهار چوب ۶/۵		سه و چهار ریل

لیست برش سیستم ریلی نرمال اختصاصی تا بریل ۹۰		
ارتفاع HEIGHT	عرض WIDTH	
پشت تا پشت چهار چوب -۶/۸	پشت تا پشت چهار چوب 2±3+	دو ریل
پشت تا پشت چهار چوب ۴±۱۱/۴		سه و چهار ریل

 Code: S100 چهار چوب توری خور تک تیغه SLIDING BLADE GRID FRAME 6.900 kg/6.03M	 Code: S101 چهار چوب عرق گیر TAKE OUT STEAM FRAME 8.300 kg/6.03M			
 Code: S102 لنگه ریلی ۹۰ زهوار خور VENT ON RICKETY A PLACE PROFILE 90 6.500 kg/6.03M	 Code: S103 لنگه ریلی ۷۰ VENT PROFILE 70 5.100 kg/6.03M	 Code: S104 لنگه ریلی ۹۰ VENT PROFILE 90 7.130 kg/6.03M		
 Code: S105 لنگه ریلی ۷۰ زهوار خور VENT ON RICKETY A PLACE PROFILE 70 4.920 kg/6.03M	 Code: S106 قید ۸۰ RAILING T_PROFILE 80 5.100 kg/6.03M	 Code: S107 قید ۶۰ RAILING T_PROFILE 60 3.700 kg/6.03M	 Code: S112 زاویه ۹۰ اختصاصی ANGLE PROFILE 90 (Normal) 3.100 kg/6.03M	
 Code: S109 نبشی پشت لنگه ۹۰ BEHIND VENT CORNER 90 2.300 kg/6.03M	 Code: S110 نبشی پشت لنگه ۷۰ BEHIND VENT CORNE 70 1.800 kg/6.03M	 Code: TH77-104 زهوار لنگه ریلی نرمال SLIDING RICKETY 0.770 kg/6.03M	 Code: S111 در پوش باران گیر RAIN CAP 3.200 kg/6.03M	 Code: R100 ریل چهارچوب FRAME RAIL 0.800 kg/6.03M

براق آلات

 CODE: CO 503 گوشه ۵ CORNER 5	 CODE: FIX400 فیکسر ۱۱×۲۶ FIXER 11x26	 CODE: FIX415 فیکسر هیدرولیک ۱۰×۲۶ FIXER 10x26
--	--	---

لاستیک ها

 CODE: B872 لاستیک نبشی پشت لنگه BEHIND VENT CORNER RUBBER	 CODE: 770/1 لاستیک شیشه لنگه نرمال اختصاصی GLASS VENT RUBBER (NORMAL)	 CODE: B823 لاستیک ناخنی کوچک SMALL NAIL RUBBER
---	---	--

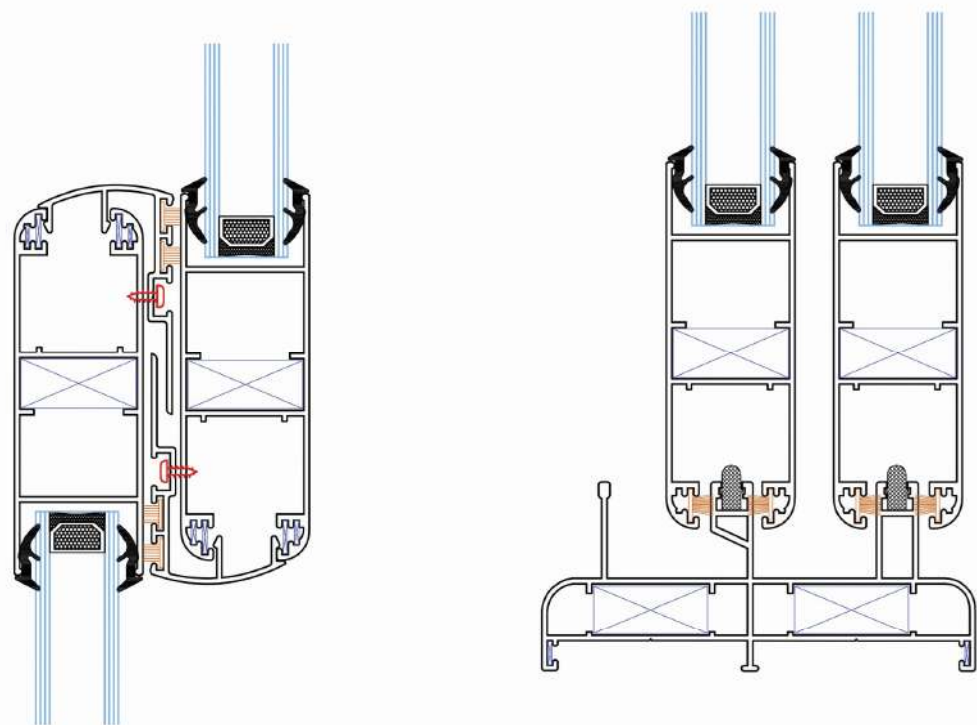

سیستم ریلی اختصاصی ۷۵ تابلریل ۶۰	
HEIGHT ارتفاع	WIDTH عرض
پشت تا پشت چهار چوب -۶/۸	پشت به پشت تقسیم به +۳

سیستم ریلی اختصاصی ۷۵ تابلریل ۹۰	
HEIGHT ارتفاع	WIDTH عرض
پشت تا پشت چهار چوب -۶/۸	پشت به پشت تقسیم به +۰/۵

سیستم ریلی اختصاصی ۷۵

SLIDING SYSTEM 75

SL 75

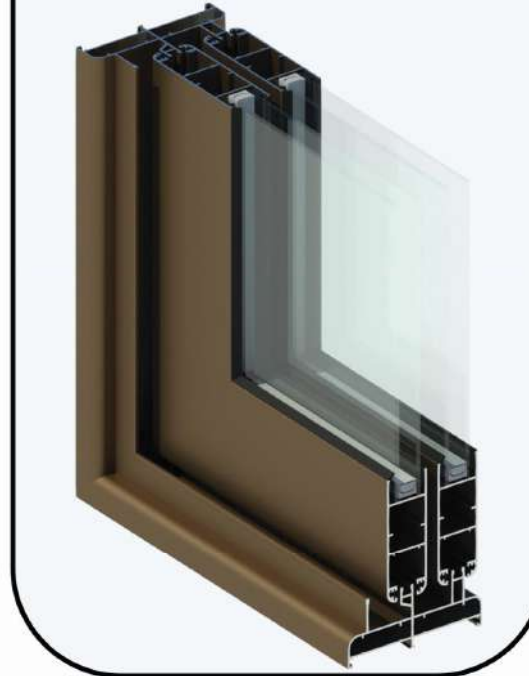

وزن پروفیل ها تئوریک می باشد ، وزن نهایی توسط باسکول مشخص خواهد شد .

The weight of the profiles is theoretical, the final weight will be determined by the Weighbridge

اطلاعات سفارش پروفیل ها

<p>Code: SL75-100 چهار چوب ریلی ۹۵ SLIDING FRAME 95 7.800 kg/6.03M</p>	<p>Code: SL75-101 چهار چوب ریلی ۷۵ SLIDING FRAME 75 6.600 kg/6.03M</p>	<p>Code: SL75-102 چهار چوب ریلی ۴۵ SLIDING FRAME 45 4.500 kg/6.03M</p>		
<p>Code: R101 تیرچه ریلی یک طرفه تخت 0.700 kg/6.03M</p>	<p>Code: SL75-103 لنگه ریلی تک جداره ۶ 6.4300 kg/6.03M</p>	<p>Code: SL75-104 لنگه ریلی تک جداره ۸ 5.200 kg/6.03M</p>	<p>Code: SL75-105 لنگه ریلی دو جداره ۸ 5.00 kg/6.03M</p>	<p>Code: SL75-106 نبشی پشت لنگه ریلی ۸ 2.300 kg/6.03M</p>

لاستیک ها

یراق آلات

<p>CODE: B823 لاستیک ناخن چهارچوب ریلی FRAME NAIL RUBBER</p>	<p>CODE: CO503 گوتیا ۵ CORNER 5</p>	<p>CODE: FIX400 فیکسر ۱۱x۲۶ FIXER 11x26</p>	<p>CODE: FIX415 فیکسر هیدرولیک ۱۰x۲۶ FIXER 10x26</p>
--	---	---	--

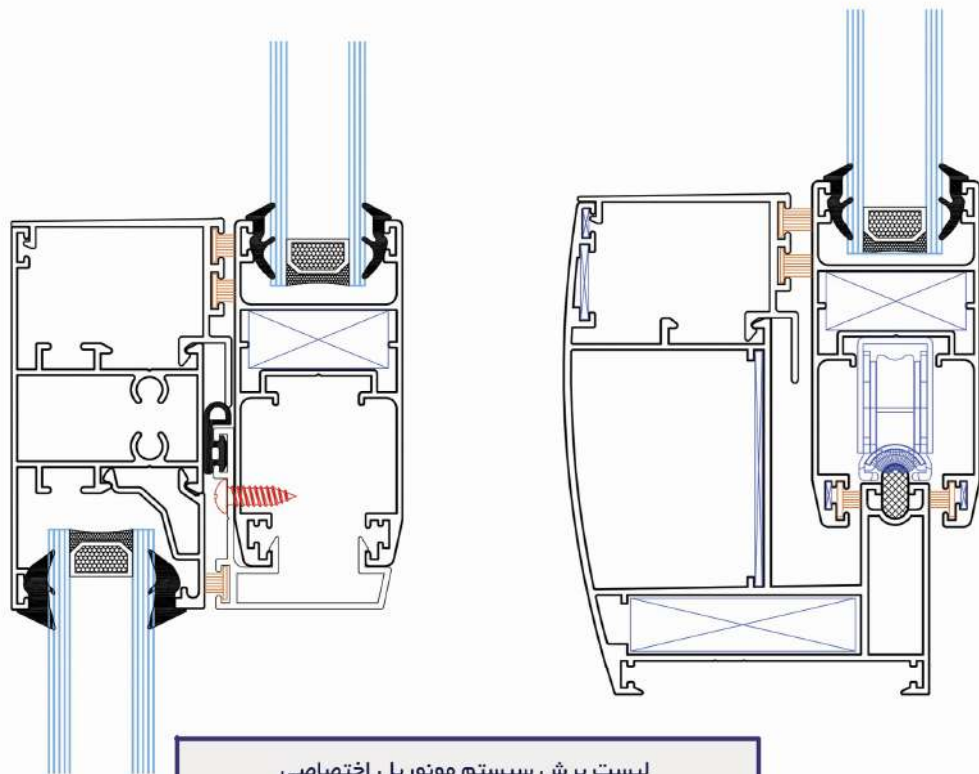

لیست برش سیستم مونوریل اختصاصی

HEIGHT ارتفاع	WIDTH عرض
پشت تا پشت چهار چوب ۶/۸	پشت به پشت تقسیم به ۲

براق آلات

CODE: CO501 گونیا فلزی ۱۴ GRAND CORNER 14	CODE: CO502 گونیامونوریل پلاستیکی بزرگ ۴۴ GRAND CORNER JOINT 44(MONORAIL)	CODE: CO503 گونیا ۵ CORNER 5	CODE: FIX400 فیکسر ۱۱×۲۵ FIXER 11x 25	CODE: FIX402 فیکسر ۱۱×۴۴ FIXER 11x 44

لاستیک ها

CODE: B872 لاستیک ضربه گیر چهار چوب نرمال اختصاصی FRAME SHOCK ABSORBER RUBBER (NORMAL)	CODE: B872 لاستیک نبشی پشت لنگه BEHIND VENT CORNER RUBBER	CODE: 770/1 لاستیک شیشه لنگه نرمال اختصاصی GLASS VENT RUBBER (NORMAL)	CODE: B823 لاستیک ناخن کوچک SMALL NAIL RUBBER

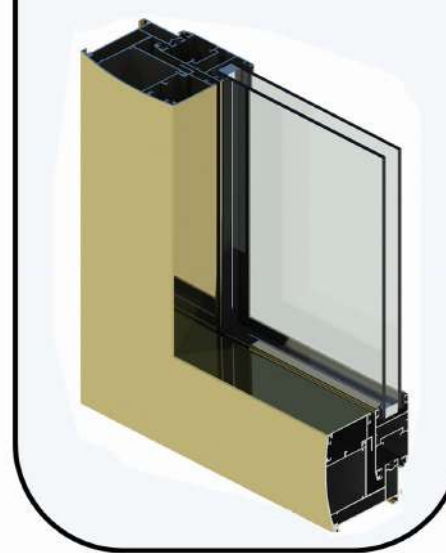

سیستم مونوریل اختصاصی

MONORAIL SYSTEM

MR

وزن پروفیل ها تئوریک می باشد ، وزن نهایی توسط باسکول مشخص خواهد شد .

The weight of the profiles is theoretical, the final weight will be determined by the Weighbridge اطلاعات سفارش پروفیل ها

Code: MR101 چهارچوب هلال مونوریل MONORAIL BEND OVER FRAME 9.900 kg/6.03M	Code: MR 102 چهارچوب تخت مونوریل ۶۰ MONORAIL FLAT FRAME 60 9.830 kg/6.03M	Code: MR103 چهارچوب تخت مونوریل ۹۰ MONORAIL FLAT FRAME 90 9.830 kg/6.03M	
Code: MR104 سیری ۷۰ SG RAILING T_PROFILE 70 5.00 kg/6.03M	Code: S103 لنگه ریلی ۷۰ SG VENT PROFILE 70 5.100 kg/6.03M	Code: MR105 درپوش مونوریل MONORAIL CAP 1.900 kg/6.03M	
Code: RS101 زهوار دو جداره SG RICKETY (DOUBLE WALLED) 1.300 kg/6.03M	Code: MR107 نبشی پشت لنگه مونوریل BEHIND VENT CORNER 2.300 kg/6.03M	Code: MR108 لبه توری مونوریل MONO RAIL GRID FRAME 1.280 kg/6.03M	Code: R100 ریل چهارچوب FRAME RAIL 0.800 kg/6.03M

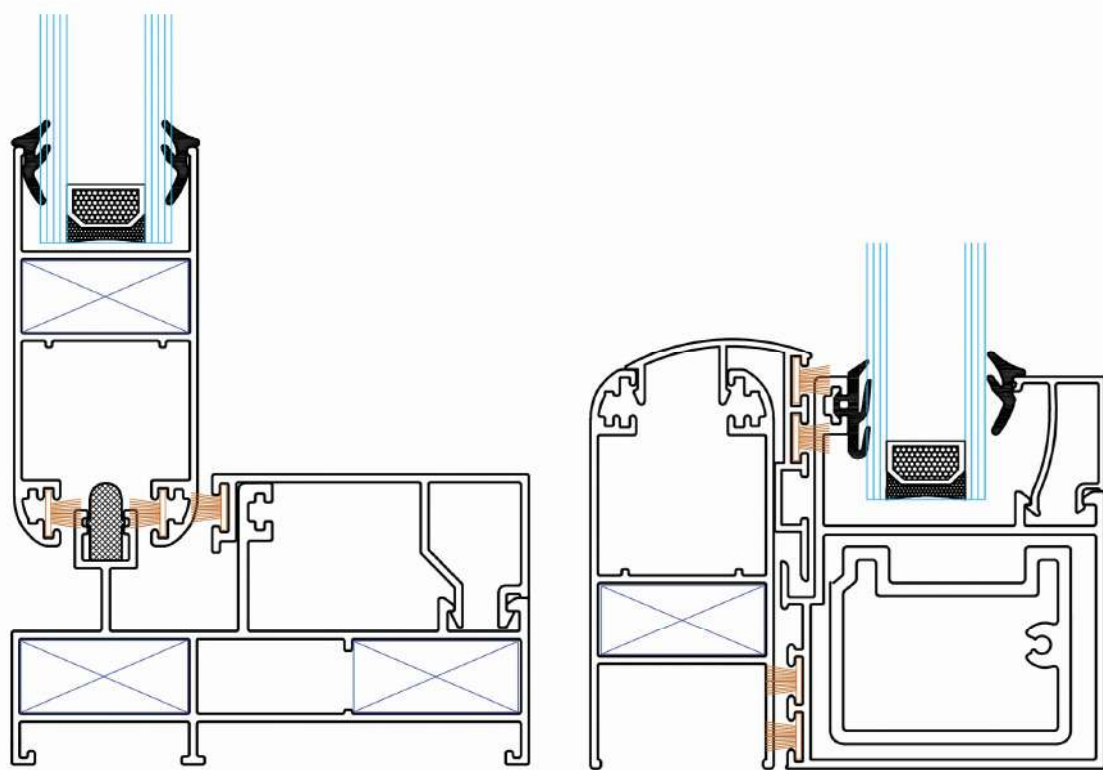

لیست برش سیستم مونوریل اختصاصی	
HEIGHT ارتفاع	WIDTH عرض
پشت تا پشت چهار چوب -۶/۸	پشت به پشت تقسیم به ۲

لاستیک‌ها		براق آلات	
	لاستیک ناخنی چهار چوب ریلی CODE: B823 FRAME NAIL RUBBER		لاستیک شیشه لنگه نرمال اختصاصی CODE: 770/1 GLASS VENT RUBBER (NORMAL)
	CODE: FIX400 فیکسر ۱۱×۲۵ FIXER 11x25		CODE: FIX415 فیکسر هیدرولیک ۱۰×۲۶ FIXER 10x26

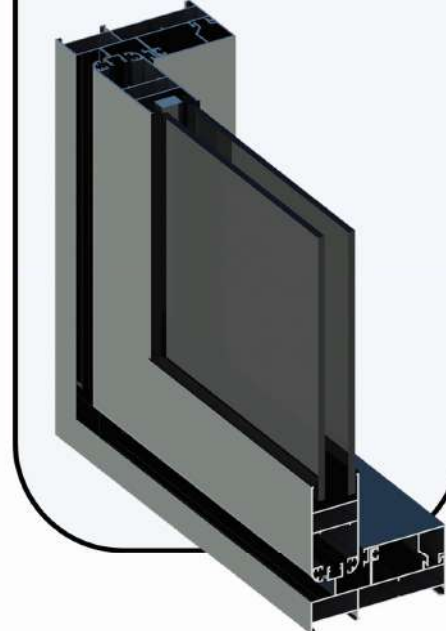

سیستم مونوریل سری ۸۰

MONORAIL SYSTEM SERIES 80

MR80

وزن پروفیل ها تنوریک می باشد ، وزن نهایی توسط باسکول مشخص خواهد شد .
اطلاعات سفارش پروفیل ها

	Code: MR80-100 چهار چوب مونوریل ۸۰ MONORAIL FRAME 80 6.500 kg/6.03M		Code: MR80-101 سپری مونوریل ۸۰ MONORAIL T_PROFILE 80 5.200 kg/6.03M
	Code: MR80-102 لنگه ریلی دو جداره ۶۰ SLIDING VENT 60 (DOUBLE WALLED) 4.200 kg/6.03M		Code: MR80-103 نبشی پشت لنگه مونوریل ۸۰ BEHIND VENT CORNER 80 2.300 kg/6.03M
	Code: MR80-104 در پوش چهارچوب مونوریل ۸۰ MONORAIL CAP PROFILE 80 2.500 kg/6.03M		Code: MR80-105 آداپتور مونوریل ۸۰ MONORAIL ADAPTER 80 4.800 kg/6.03M
	Code: R101 تیغه ریل یک طرفه تخت FLAT SINGLE SIDED RAIL 0.700 kg/6.03M		Code: MR80-106 زهوار دوجداره چهارچوب مونوریل ۸۰ RICKETY (DOUBLE WALLED) 1.300 kg/6.03M

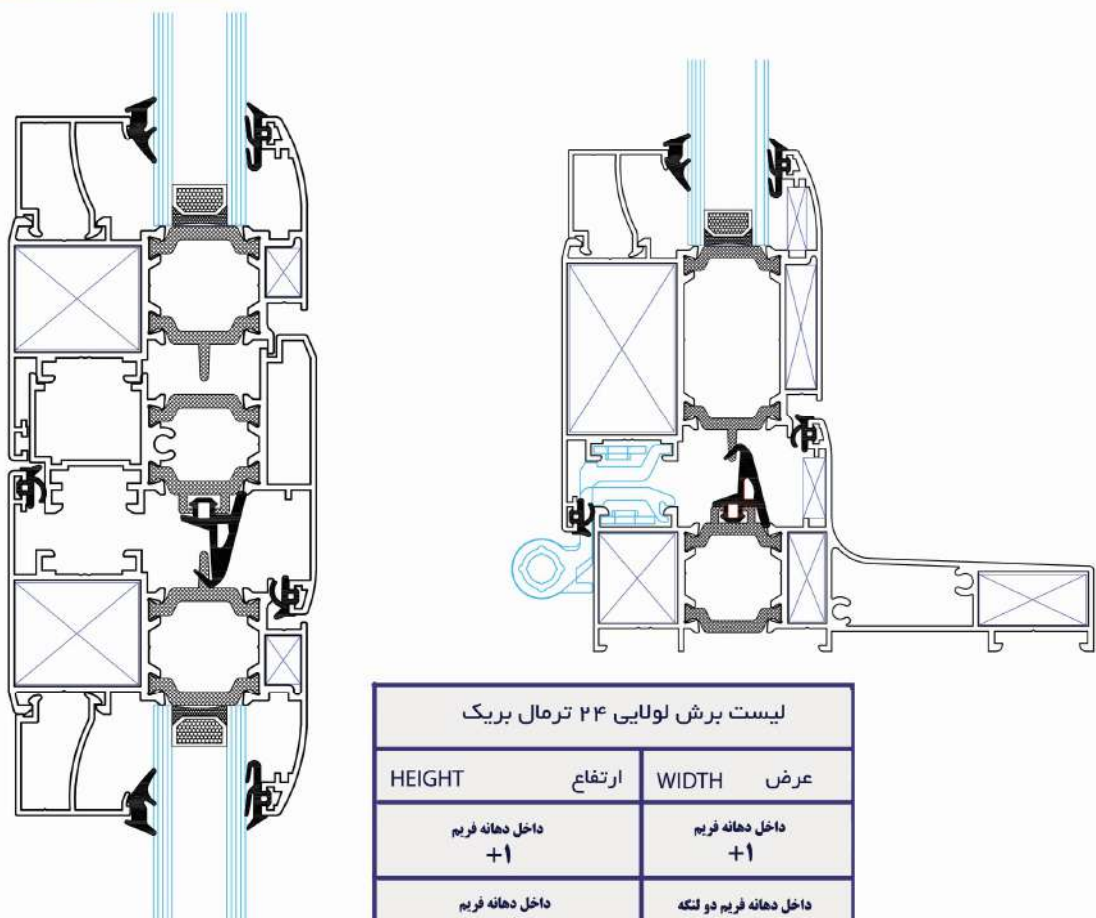



لیست برش لولایی ۲۴ ترمال بریک

HEIGHT	ارتفاع	WIDTH	عرض
داخل دهانه فریم +۱		داخل دهانه فریم +۱	
داخل دهانه فریم +۱		داخل دهانه فریم دو لنگه +۴	

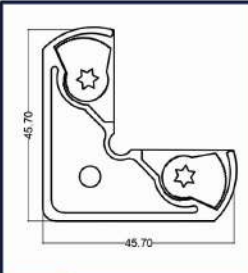
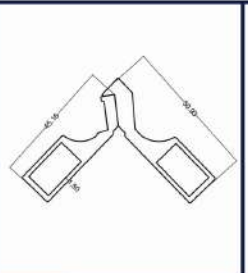
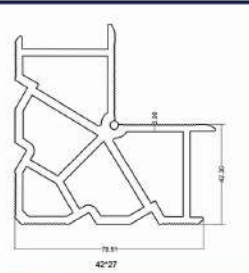
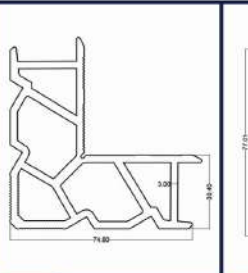
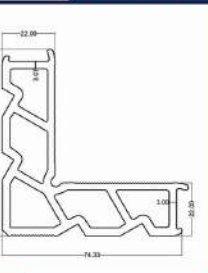
براق آلات

 <p>CODE: FIX434 گوتیا کتبه فرجی FLUX CORNER JOINT</p>	 <p>CODE: FIX408 فیکسر ۱۳×۲۷ FIXER 13x27</p>	 <p>CODE: FIX412 فیکسر ۴۳×۲۷ FIXER 43x27</p>	 <p>CODE: FIX414 فیکسر ۳۱×۷/۳ FIXER 31x7/3</p>	 <p>CODE: FIX419 فیکسر هیدرولیک ۲۲×۱۹/۵ FIXER 22x19/5</p>
--	---	---	--	--

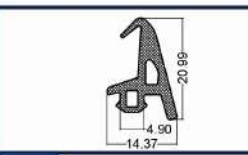
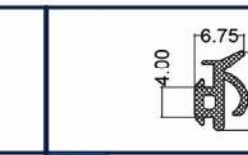
لاستیک ها

 <p>CODE: B700 لاستیک کتبه باری VENT RUBBER</p>	 <p>CODE: B777/1 لاستیک فریم ترمال بریک و ترمال تخت FRAME RUBBER (THERMAL BREAK & NORMAL)</p>	 <p>CODE: B737 لاستیک ناخن متوسط AVERAGE NAIL RUBBER</p>	 <p>CODE: B770/1 لاستیک شیشه لنگه ترمال اختصاصی GLASS VENT RUBBER (NORMAL)</p>
---	--	---	--

سیستم لولایی ۲۴

HINGED SYSTEM 24

TH24

ترمال بریک
THERMAL BREAK

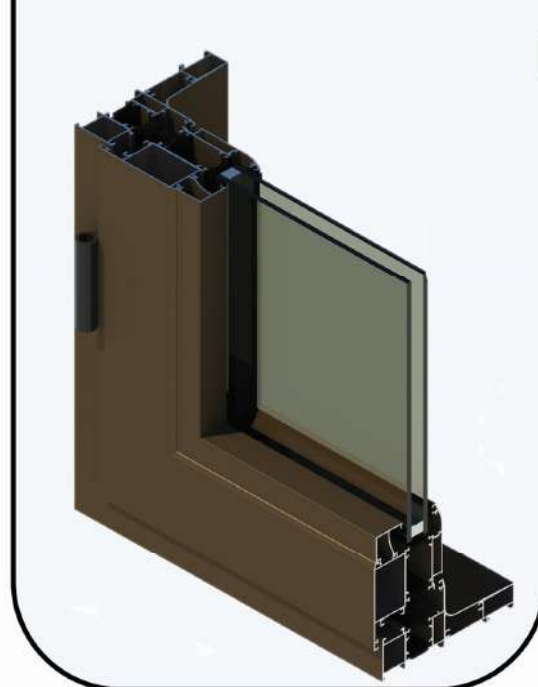

وزن پروفیل ها تئوریک می باشد ، وزن نهایی توسط باسکول مشخص خواهد شد .
اطلاعات سفارش پروفیل ها The weight of the profiles is theoretical, the final weight will be determined by the Weighbridge

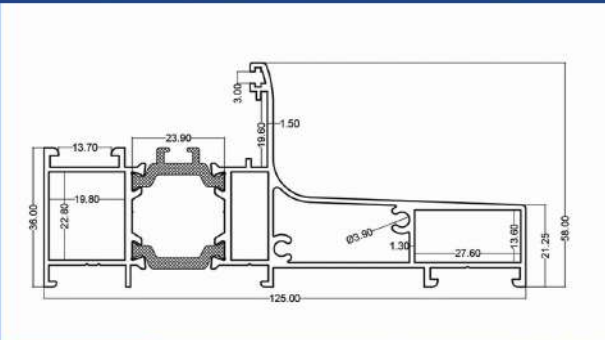
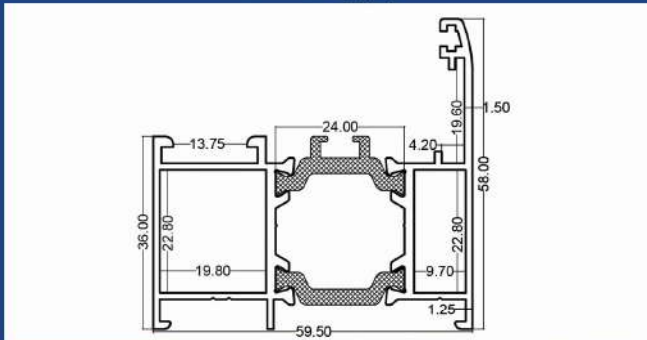
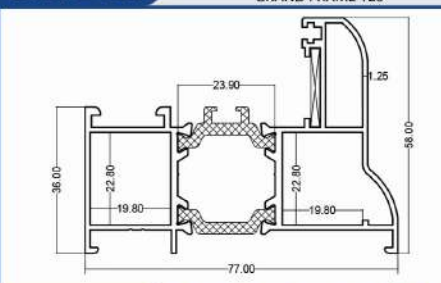
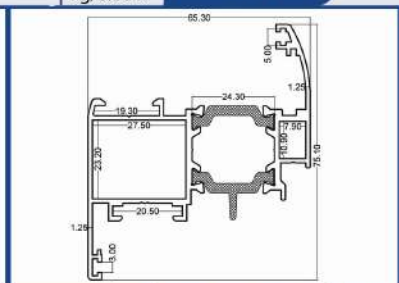
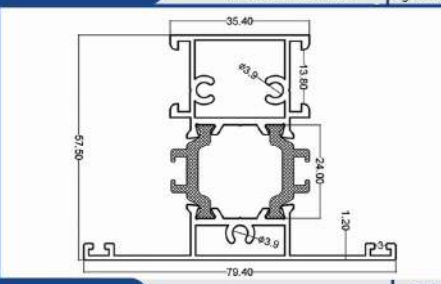
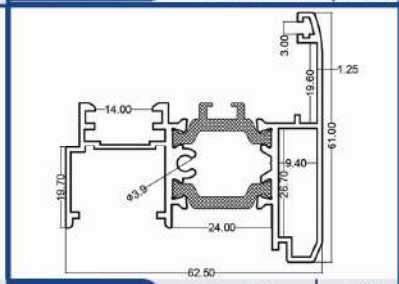
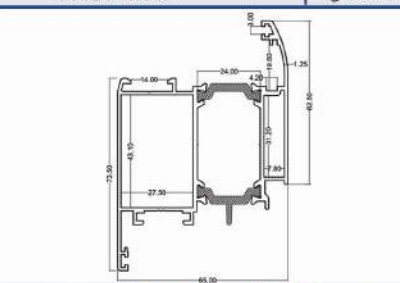
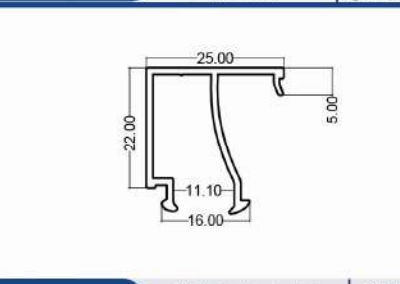
 <p>Code: T24-200 فریم ۱۲۵ ترمال ۲۴ GRAND FRAME 125</p>	<p>12.100 kg/6.03M</p>	 <p>Code: T24-201 فریم ۶۰ ترمال ۲۴ GRAND FRAME 60</p>	<p>7.00 kg/6.03M</p>
 <p>Code: T24-202 فریم ۷۷ گردترمال ۲۴ BEND OVER FRAME 77</p>	<p>8.700 kg/6.03M</p>	 <p>Code: T24-203 لنگه کوچک ترمال ۲۴ SMALL VENT</p>	<p>8.00 kg/6.03M</p>
 <p>Code: T24-205 سبزی ۸۰ ترمال ۲۴ T_PROFILE 80</p>	<p>7.900 kg/6.03M</p>	 <p>Code: T24-206 دولنگه ترمال ۲۴ DOUBLE VENT</p>	<p>7.300 kg/6.03M</p>
 <p>Code: T24-204 لنگه بزرگ ترمال ۲۴ GRAND VENT 24</p>	<p>9.900 kg/6.03M</p>	 <p>Code: T24-207 زهوار دو جداره ترمال ۲۴ RICKETY (DOUBLE WALLED)</p>	<p>1.700 kg/6.03M</p>

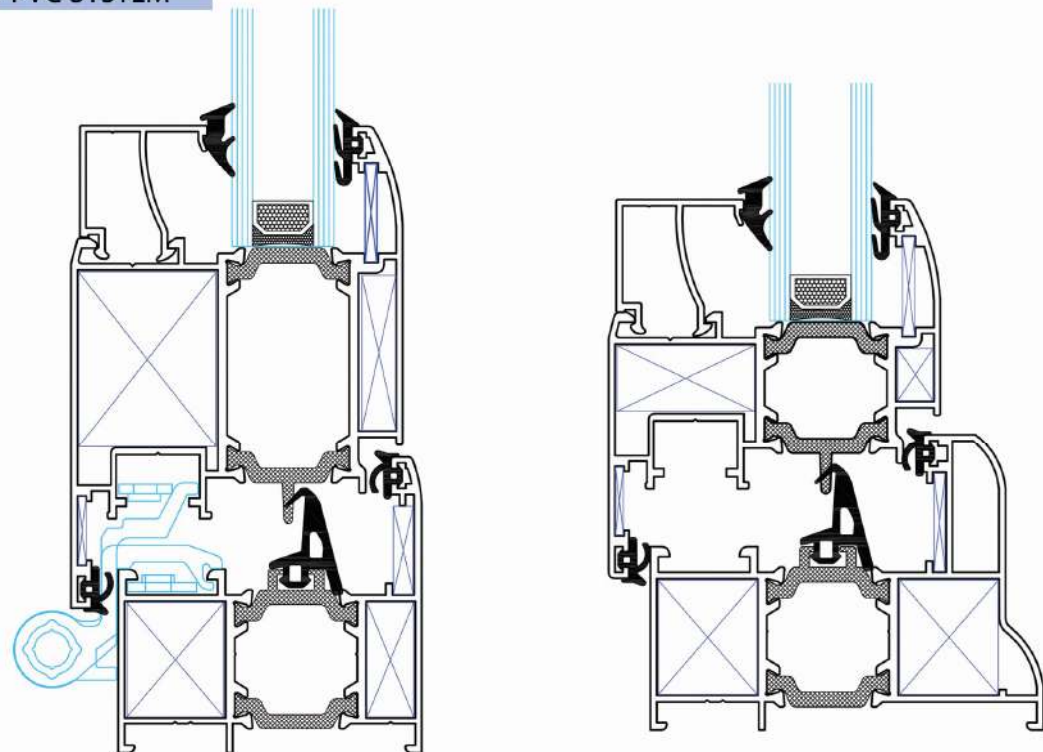

لیست برش لولایی ۲۴ ترمال بریک	
HEIGHT	عرض
ارتفاع	عرض
داخل دهانه فریم +۱	داخل دهانه فریم +۱
داخل دهانه فریم +۱	داخل دهانه فریم دو لنگه +۰/۵

براق آلات				
CODE: FIX434 گونیا فوجی FIX CORNER JOINT	CODE: FIX400 فیکسر ۱۳×۲۶ FIXER 13x26	CODE: FIX414 فیکسر ۳۰×۷/۳ FIXER 31x7/3	CODE: FIX418 فیکسر ۲۲×۹ FIXER 22x9	CODE: FIX419 فیکسر ۲۲×۱۹/۵ FIXER 22x19/5

لاستیک ها			
CODE: B700 لاستیک کله غازی VENT RUBBER	CODE: B777/1 لاستیک فریم ترمال بریک و ترمال تخت FRAME RUBBER (THERMAL BREAK & NORMAL)	CODE: B737 لاستیک ناخن متوسط AVERAGE NAIL RUBBER	CODE: B770/1 لاستیک شیشه لنگه ترمال اختصاصی GLASS VENT RUBBER (NORMAL)

سیستم لولایی یراق PVC ترمال ۲۴

HINGED PVC SYSTEM THERMAL 24

PVC

ترمال بریک
THERMAL BREAK

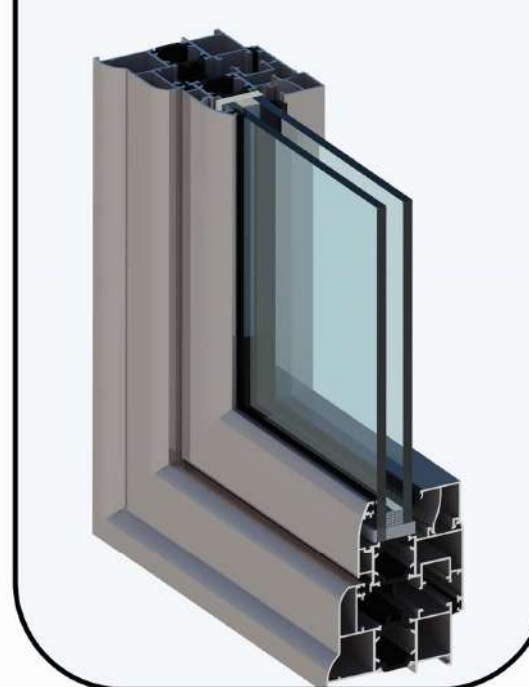

وزن پروفیل ها تنوریک می باشد ، وزن نهایی توسط باسکول مشخص خواهد شد .

اطلاعات سفارش پروفیل ها

The weight of the profiles is theoretical, the final weight will be determined by the Weighbridge

Code:T24-200 فریم ۱۲۵ ترمال ۲۴ GRAND FRAME 12.100 kg/6.03M	Code: T24-201 فریم ۶۰ ترمال ۲۴ GRAND FRAME 60 7.00 kg/6.03M	
Code:T24-202 فریم ۷۷ گرد ترمال ۲۴ BEND FRAME 77 8.700 kg/6.03M	Code:PVC-200 لنگه بزرگ یراق PVC خور GRAND VENT/ PVC ACCESORIES 10.200 kg/6.03M	Code: PVC-201 لنگه کوچک یراق PVC خور SMAL VENT/ PVC ACCESORIES 8.300 kg/6.03M
Code:T24-205 سپری ۸۰ ترمال ۲۴ T_ PROFILE 80 7.900 kg/6.03M	Code:T24-206 دولنگه ترمال ۲۴ DOUBLE VENT 7.300 kg/6.03M	Code: T24-207 زهوار دو جداره ترمال ۲۴ RICKETY (DOUBLE WALLED) 1.900 kg/6.03M

سیستم لولایی ترمال بریک ۶۰

HINGED SYSTEM 60 THERMAL BREAK

TH60
ترمال بریک
THERMAL BREAK

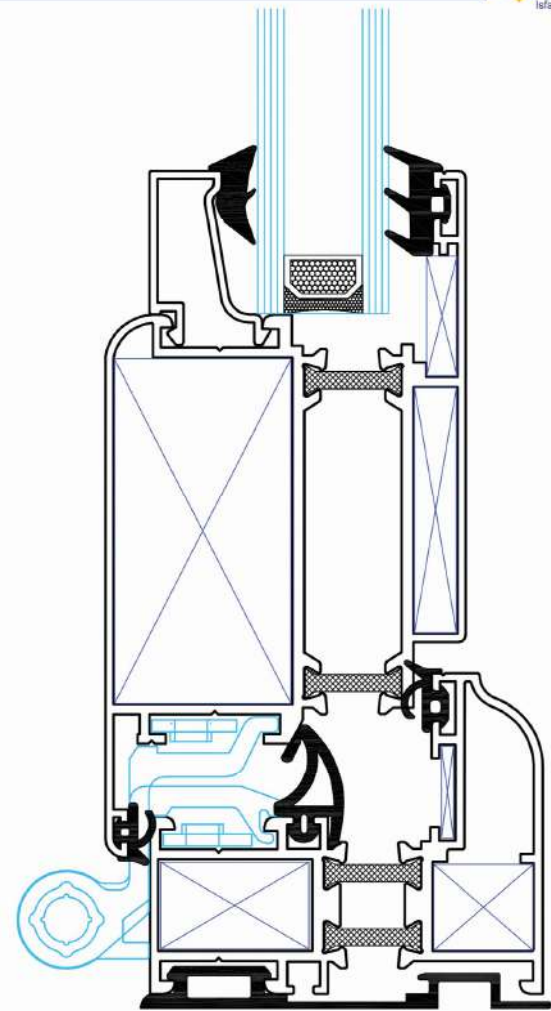

لیست برش لولایی ۲۴ ترمال بریک

HEIGHT	عرض	WIDTH	ارتفاع
داخل دهانه فریم +۱	داخل دهانه فریم +۱		
داخل دهانه فریم +۱	داخل دهانه فریم دو لنگه +۰/۵		

اطلاعات سفارش پروفیل ها ← وزن پروفیل ها تئوریک می باشد ، وزن نهایی توسط باسکول مشخص خواهد شد .
The weight of the profiles is theoretical, the final weight will be determined by the Weighbridge

<p>Code: TH60-200 فریم ۶ گرد ترمال ROUND FRAME 60 7.800 kg/6.03M</p>	<p>Code: TH60-201 فریم ۶ تخت کوتاه ترمال SHORT FLAT FRAME 60 7.200 kg/6.03M</p>	<p>Code: TH60-202 فریم ۶ تخت بلند ترمال LONG FLAT FRAME 60 8.700 kg/6.03M</p>		
<p>Code: TH60-203 لنگه بزرگ هیدرولیک ترمال GRAND VENT 11.100 kg/6.03M</p>	<p>Code: TH60-204 لنگه بزرگ پانچ ترمال GRAND VENT 11.300 kg/6.03M</p>	<p>Code: TH60-205 لنگه فرچه خور ترمال VENT ON BRUSH A PLACE 12.000 kg/6.03M</p>	<p>Code: TH60-206 سپری ۸۵ ترمال T... PROFILE 85 8.600 kg/6.03M</p>	
<p>Code: RT100 زهوار تخت دوجداره ترمال Flat Rickety (Double Walled) 1.500 kg/6.03M</p>	<p>Code: RT101 زهوار گرد دوجداره ترمال Round Rickety 1.400 kg/6.03M</p>	<p>Code: RS102 زهوار سه جداره SG Rickety (Triple Walled) 1.300 kg/6.03M</p>	<p>Code: RT102 زهوار تخت تک جداره ترمال Flat Rickety (Single Walled) 1.900 kg/6.03M</p>	<p>Code: RT103 زهوار گرد تک جداره ترمال Round Rickety 1.900 kg/6.03M</p>

براق آلات

<p>CODE: FIX434 گونیا فوجی FUJI CORNER JOINT</p>	<p>CODE: CO503 گونیا ۱۴ فلزی FIXER 13x27</p>	<p>CODE: FIX406 فیکسر ۱۳x۲۳ FIXER 13x23</p>	<p>CODE: FIX415 فیکسر ۱۳ FIXER 13</p>	<p>CODE: FIX411 فیکسر ۵۲x۲۷ FIXER 52x27</p>	<p>CODE: FIX433 گونیا ۳۷x۶ GRAND CORNER 37x6</p>
--	--	---	---------------------------------------	---	--

لاستیک ها

<p>CODE: B745 لاستیک هوایشی چهار چوب ROUND FRAME RUBBER</p>	<p>CODE: B755 لاستیک کله فاری ترمال بریک GOS HEAD RUBBER (THERMAL BREAK)</p>	<p>CODE: B783 لاستیک لنگه ترمال بریک و نرمال گرد VENT RUBBER (THERMAL BREAK & ROUND NORMAL)</p>	<p>CODE: B777/1 لاستیک فریم ترمال بریک FRAME RUBBER (THERMAL BREAK & NORMAL)</p>	<p>CODE: B737 لاستیک ناخن متوسط AVERAGE NAIL RUBBER</p>	<p>CODE: B738 لاستیک شانه بزرگ GRAND SHOULDER RUBBER</p>
---	--	---	--	---	--

سیستم لولایی ۴۸ ترمال بریک

HINGED SYSTEM 48

TH48
ترمال بریک
THERMAL BREAK

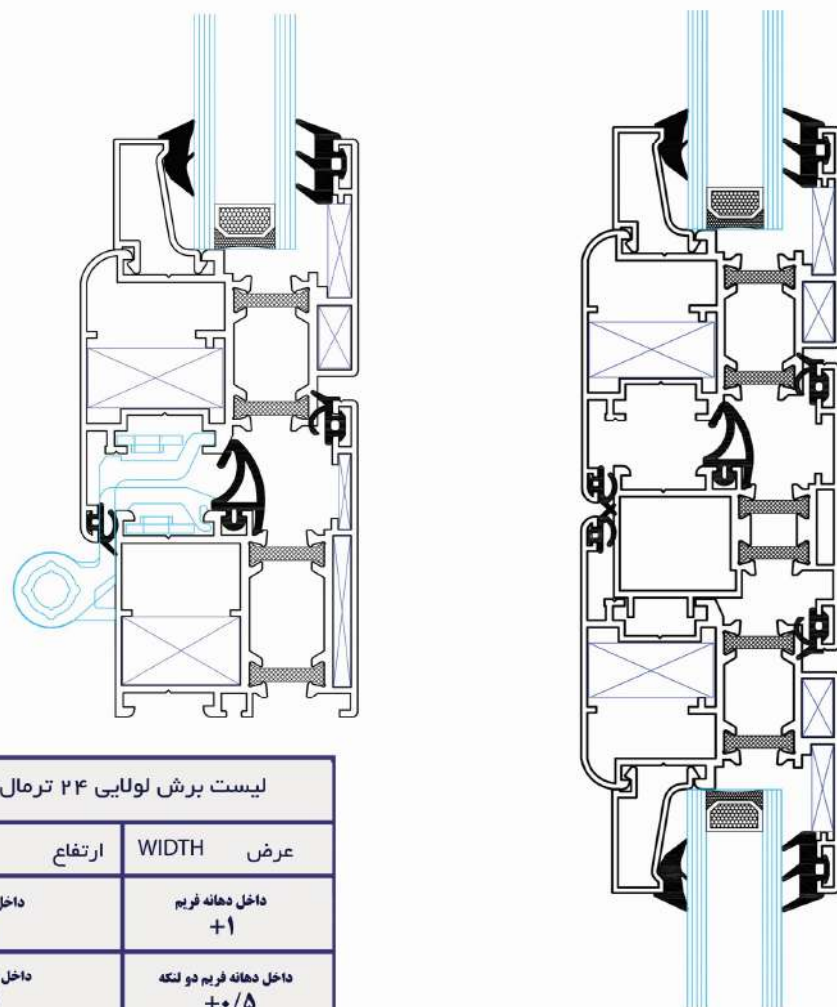
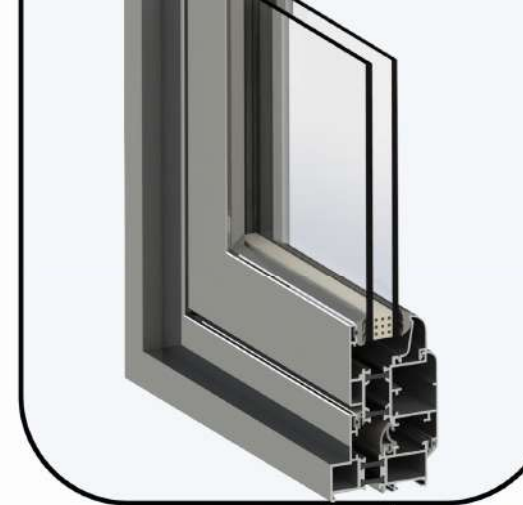

اطلاعات سفارش پروفیل ها ← وزن پروفیل ها تئوریک می باشد ، وزن نهایی توسط باسکول مشخص خواهد شد .
The weight of the profiles is theoretical, the final weight will be determined by the Weighbridge

لیست برش لولایی ۲۴ ترمال بریک			
HEIGHT	ارتفاع	WIDTH	عرض
داخل دهانه فریم +۱		داخل دهانه فریم +۱	
داخل دهانه فریم +۱		داخل دهانه فریم دو لنکه +۰/۵	

براق آلات

CODE: FIX434 گونیا فوجی FUJI CORNER JOINT	CODE: C0501 گونیا پلاستیکی ۱۴ GRAND PLASTIC CORNER	CODE: FIX422 فیکسر ۱۳×۲۳ FIXER 13x23	CODE: FIX433 گونیا ۱۲×۶ FIXER 12x6

لاستیک ها

CODE: B745 لاستیک گله غازی GOOS HEAD RUBBER	CODE: B783 لاستیک لنکه ترمال بریک و ترمال گرد VENT RUBBER (THERMAL BREAK & ROUND NORMAL)	CODE: B777/1 لاستیک فریم ترمال بریک و ترمال تخت FRAME RUBBER THERMAL BREAK & NORMAL	CODE: B737 لاستیک ناخنی متوسط AVERAGE NAIL RUBBER	CODE: B738 لاستیک شانه بزرگ GRAND SHOULDER RUBBER

Code: TH48-201 فریم بزرگ ۴۸ ترمال GRAND FRAME 48 7.900 kg/6.03M	Code: TH48-202 فریم کوچک ۴۸ ترمال SMALL FRAME 48 6.600 kg/6.03M	Code: TH60-201 فریم تخت ترمال FLAT FRAME 60 7.200 kg/6.03M		
Code: TH 48-203 دو لنکه ترمال DOUBLR VENT 6.900 kg/6.03M	Code: TH48-204 لنکه کوچک ترمال SMALL VENT 6.600 kg/6.03M	Code: TH48-205 لنکه متوسط ترمال AVERAGE VENT 8.400 kg/6.03M	Code: TH60-206 سپری ۸۵ ترمال T_PROFILE 85 8.600 kg/6.03M	
Code: RT100 زهوار تخت دو جداره ترمال Flat Rickety (Double Walled) 1.500 kg/6.03M	Code: RT101 زهوار گرد دو جداره ترمال Round Rickety thermal 1.400 kg/6.03M	Code: RS102 زهوار سه جداره ترمال Rickety (Triple Walled) 1.300 kg/6.03M	Code: RT102 زهوار تخت تک جداره ترمال Flat Rickety Thermal (Single Walled) 1.900 kg/6.03M	Code: RT103 زهوار گرد تک جداره ترمال Round Rickety thermal 1.900 kg/6.03M

سیستم لولایی سری ۵۵

HINGE SYSTEM SERIES 55

H55

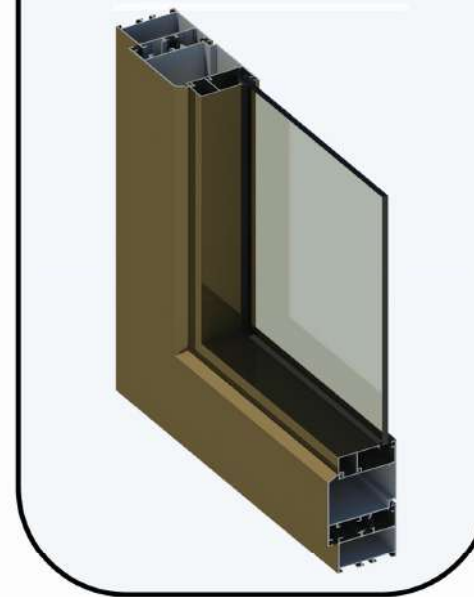
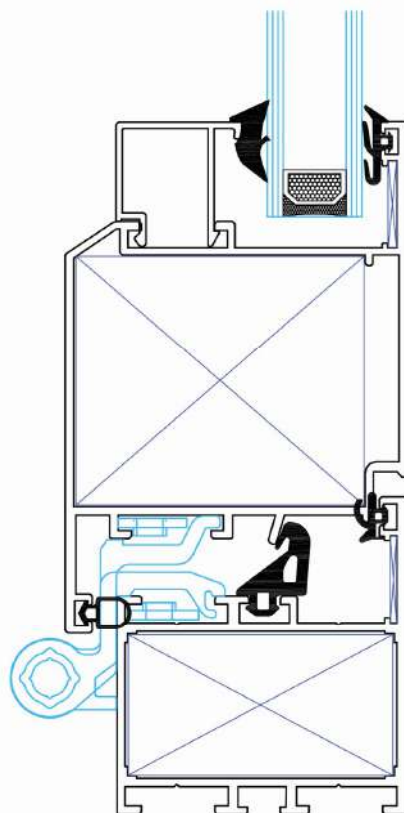

وزن پروفیل ها تنوریک می باشد ، وزن نهایی توسط باسکول مشخص خواهد شد .

اطلاعات سفارش پروفیل ها The weight of the profiles is theoretical, the final weight will be determined by the Weighbridge

لیست برش لولایی سری ۵۵			
HEIGHT	ارتفاع	WIDTH	عرض
	پشت تا پشت چهار چوب +۱		پشت تا پشت چهار چوب +۱

لاستیک ها

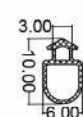
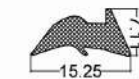
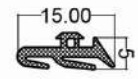
 <p>CODE: B897 لاستیک گاو سر GOOS HEAD RUBBER</p>	 <p>CODE: B898 لاستیک لنگه VENT RUBBER</p>	 <p>CODE: B737 لاستیک ناخن متوسط AVERAGE NAIL RUBBER</p>	 <p>CODE: B770/1 لاستیک شیشه لنگه نرمال اختصاصی GLASS VENT RUBBER (NORMAL)</p>
--	---	---	---

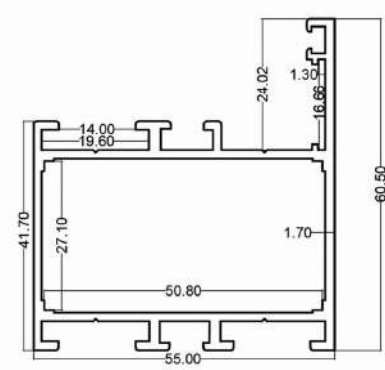
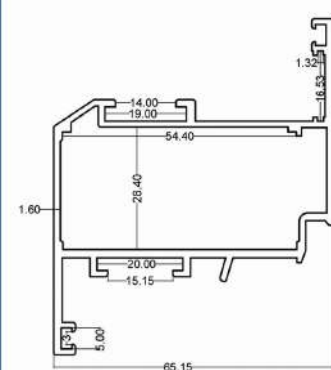
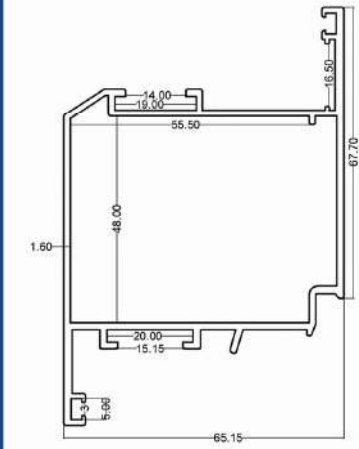
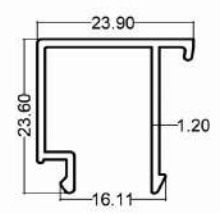
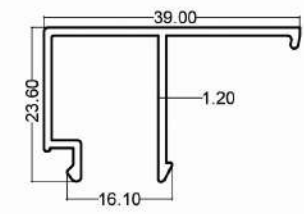
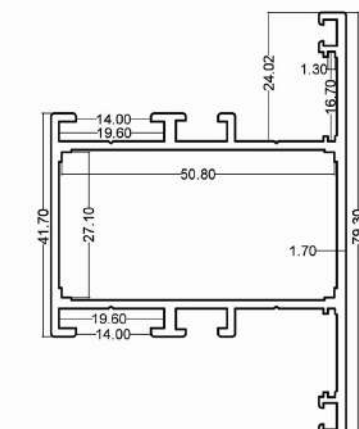
 <p>Code:H55-201 فریم ۵۵ FRAME 55 6.900 kg/6.03M</p>	 <p>Code: H55-202 لنگه کوچک ۵۵ SMALL VENT 55 8.00 kg/6.03M</p>	 <p>Code: H55-203 لنگه بزرگ ۵۵ GRAND VENT 55 8.800 kg/6.03M</p>
 <p>Code:H55-204 زهوار دوجداره ۵۵ RICKETY (DOUBLE WALLED) 1.500 kg/6.03M</p>	 <p>Code: H55-205 زهوار تک جداره ۵۵ RICKETY (SINGLE WALLED) 1.800 kg/6.03M</p>	 <p>Code: H55-206 سبیری ۵۵ T_PROFILE 55 7.600 kg/6.03M</p>

سیستم لولایی سری ۹۰

HINGED SYSTEM SERIES 90

H90

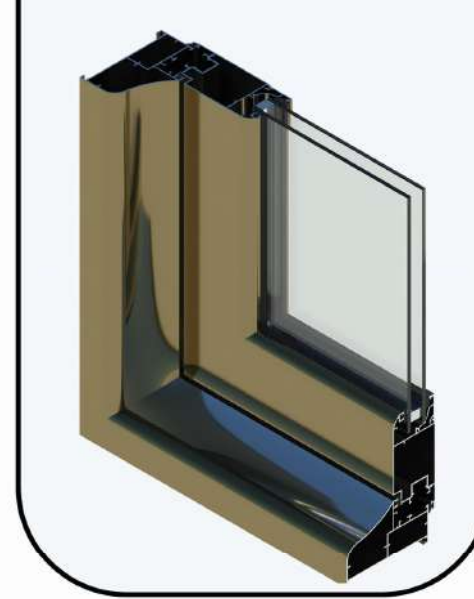

لیست برش لولایی سری ۹۰	
HEIGHT	عرض
ارتفاع	عرض
داخل دهانه فریم +۱	داخل دهانه فریم +۱
داخل دهانه فریم +۱	داخل دهانه فریم دو لنگه +۰/۵

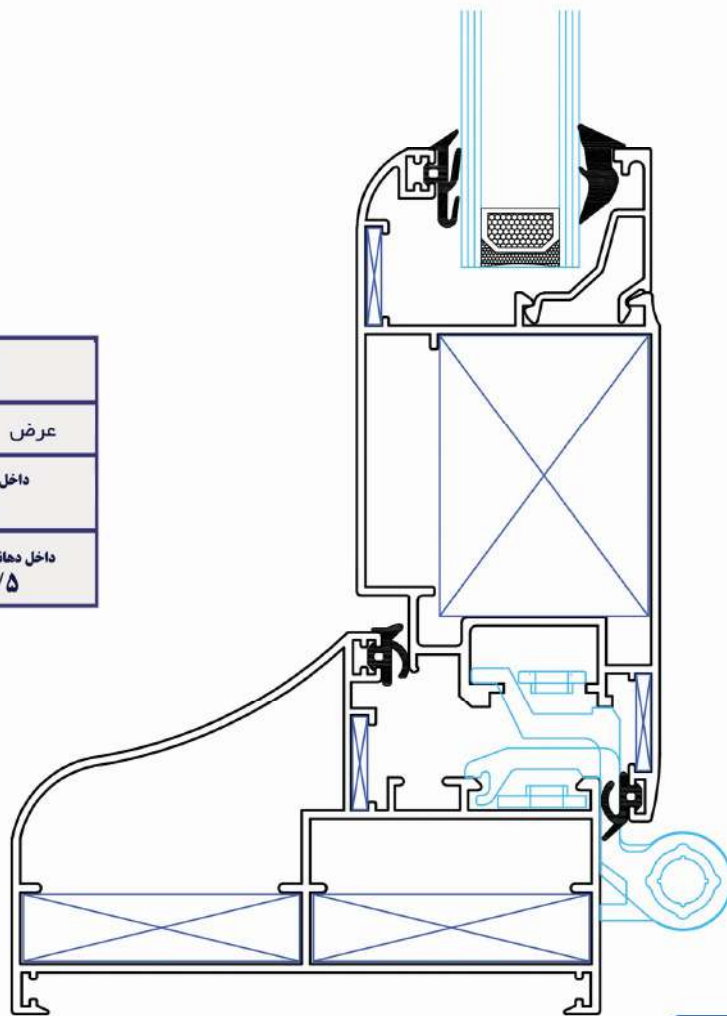

وزن پروفیل ها تئوریک می باشد ، وزن نهایی توسط باسکول مشخص خواهد شد .

The weight of the profiles is theoretical, the final weight will be determined by the Weighbridge

اطلاعات سفارش پروفیل ها

	Code:H90-200 لنگه بزرگ پراق PVC خور GRAND VENT (PVC & ALUMINIUM ACCESORES) 7.300 kg/6.03M		Code: H90-201 لنگه کوچک پراق PVC خور SMALL VENT (PVC & ALUMINIUM ACCESORES) 6.200 kg/6.03M
	Code:MR104 سپری ۷۰ SG T_PROFILE 70 4.500 kg/6.03M		Code: SGH208 سپری ۹۰ SG T_PROFILE 90 5.600 kg/6.03M
	Code: H90-202 فریم ۹۰ SG FRAME 90 7.700 kg/6.03M		Code:SGH206 دو لنگه SG DOUBLR VENT 5.100 kg/6.03M
	Code: RS100 زهوار تک جداره SG RICKETY FOR (SINGLE WALLED) 2.100 kg/6.03M		Code:RS 101 زهوار دو جداره SG RICKETY (SINGLE WALLED) 1.300 kg/6.03M

پراق آلات

	CODE: CO503 کونیا فلزی ۱۴ CORNER 14		CODE: FIX401 فیکس ۱۱×۴۲ FIXER 11x 42		CODE: FIX415 فیکس هیدرولیک ۱۰×۲۶ FIXER 10x26		CODE: FIX413 فیکس ۴۳×۳۲ FIXER 42x32
--	---	--	--	--	--	--	---

لاستیک ها

	CODE: B783 لاستیک لنگه نرمال بریک و نرمال گرد VENT RUBBER (THERMALBREK@ ROUND NORMAL)		CODE: B771 لاستیک فریم نرمال بریک و نرمال تخت FRAME RUBBER THERMAL BRAEK & NORMAL		CODE: B737 لاستیک ناخن متوسط AVERAGE NAIL RUBBER		CODE: B770/1 لاستیک شیشه لنگه نرمال اختصامی GLASS VENT RUBBER (NORMAL)
--	---	--	---	--	--	--	--

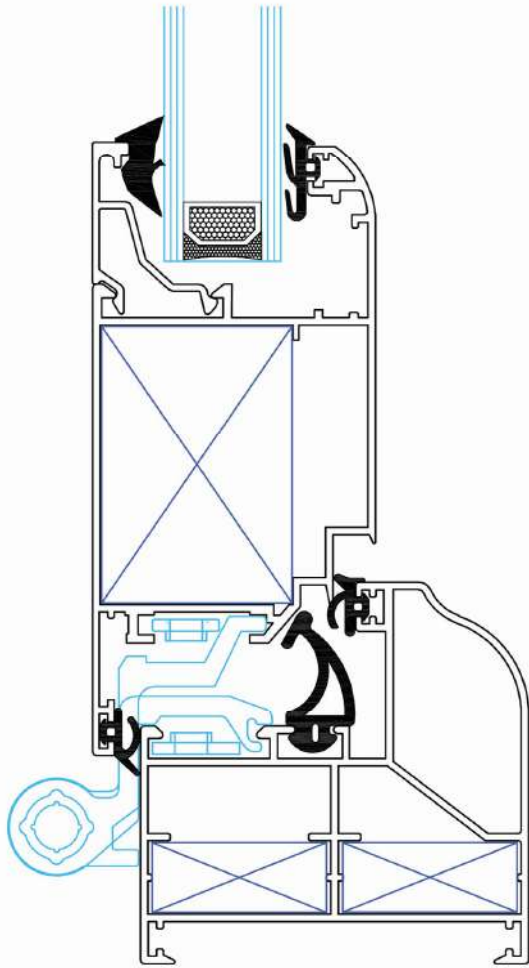

لیست برش لولایی سری ۹۰	
HEIGHT	عرض
ارتفاع	عرض
داخل دهانه فریم +۱	داخل دهانه فریم +۱
داخل دهانه فریم +۱	داخل دهانه فریم دو لنگه +۰/۵

براق آلات

CODE: COS03 گونیا فلزی ۱۴ CORNER 14	CODE: FIX401 فیکسر ۱۱×۴۲ FIXER 11x42	CODE: FIX415 فیکسر هیدرولیک ۱۰×۲۶ FIXER 10x26	CODE: FIX413 فیکسر ۴۲×۳۲ FIXER 42x32

CODE: B783 لاستیک لنگه نرمال بزرگ و نرمال گرد VENT RUBBER (THERMALBRAEK® ROUND NORMAL)	CODE: B771 لاستیک فریم گرد نرمال اختصاصی ROUND FRAME RUBBER NORMAL	CODE: B737 لاستیک ناخن متوسط AVERAGE NAIL RUBBER	CODE: B770/1 لاستیک شیشه لنگه نرمال اختصاصی GLASS VENT RUBBER (NORMAL)

سیستم لولایی نرمال اختصاصی

HINGED SYSTEM NORMAL

SGH

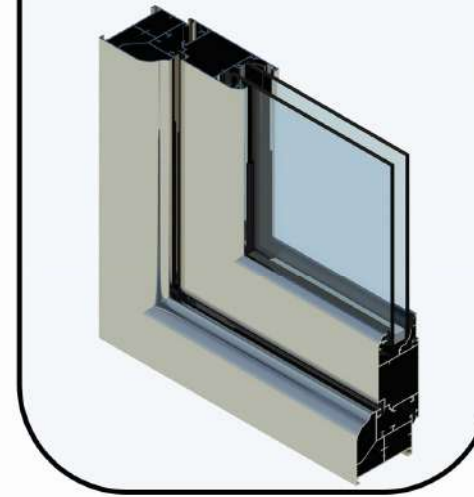

وزن پروفیل ها تنوریک می باشد ، وزن نهایی توسط باسکول مشخص خواهد شد .
The weight of the profiles is theoretical, the final weight will be determined by the Weighbridge

Code:SGH200 فریم ۶۰ FRAME 60 6.500 kg/6.03M	Code: SGH201 فریم ۵۰ FRAME 50 4.900 kg/6.03M	Code: SGH202 لنگه ۵۰ SG سری ۴۰۰ SMALL VENT 50 5.500 kg/6.03M
Code:SGH203 لنگه ۶۰ VENT 60 5.700 kg/6.03M	Code: SGH204 لنگه ۶ بیرون بازشو OUT SIDE OPENING VENT 60 6.500 kg/6.03M	Code: SGH205 لنگه ۵۰ SG سری ۴۰۰ SMALL VENT 50 5.400 kg/6.03M
Code:SGH206 دو لنگه SG DOUBLE VENT 5.100 kg/6.03M	Code: MR104 سبیری ۷۰ T_PROFILE 70 4.500 kg/6.03M	Code: SGH208 سبیری ۹۰ T_PROFILE 90 5.600 kg/6.03M
Code:RS100 زهوار تک چداره SG RICKETY (SINGLE WALLED) 2.100 kg/6.03M	Code:RS101 زهوار دو چداره SG RICKETY (SINGLE WALLED) 1.300 kg/6.03M	

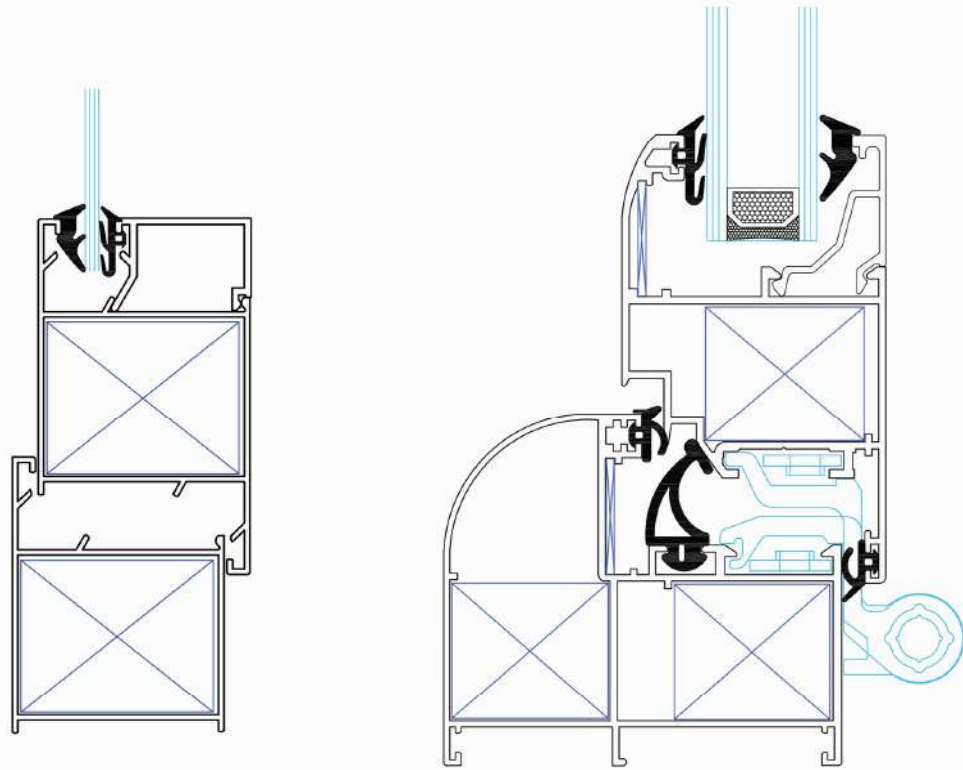
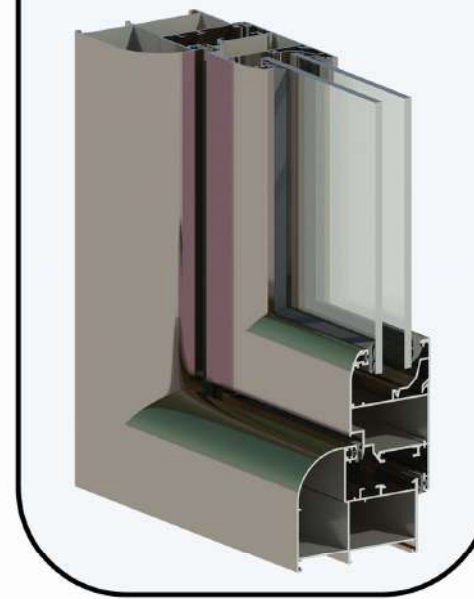

لیست برش لولایی سری ۵۵	
HEIGHT	عرض
ارتفاع	عرض
بشت تا بشت چهار چوب +۱	بشت تا بشت چهار چوب +۱

اطلاعات سفارش پروفیل ها << وزن پروفیل ها تنوریک می باشد ، وزن نهایی توسط باسکول مشخص خواهد شد .
The weight of the profiles is theoretical, the final weight will be determined by the Weighbridge

Code:HN70-200 فریم ۷۰ گرد ROUND FRAME 70 5.900 kg/6.03M	Code:HN70-201 لنگه کوچک SMALL VENT 5.00 kg/6.03M	Code: HN70-202 لنگه بزرگ GRAND VENT 5.600 kg/6.03M	
Code:HN70-203 لنگه سبک ۴۵ LIGHT VENT 45 4.400 kg/6.03M	Code: HN70-204 فریم سبک ۴۵ LIGHT FRAME 45 3.800 kg/6.03M	Code: HN70-205 سپری ۷۰ SHIELD 70 4.400 kg/6.03M	Code: HN70-206 زهوار تک جداره سبک LIGHT SINGLE WALLED RICKETY 1.800 kg/6.03M

CODE: B897 لاستیک کله غازی GOOS HEAD RUBBER	CODE: FIX410 فیکسر ۴۲×۲۷ FIXER 42x27	CODE: FIX434 گونیا فوجی FUJI CORNER JINT	فیکسر ۲۳×۲۷ FIXER 23x27
CODE: B783 لاستیک لنگه نرمال بزرگ و نرمال گرد VENT RUBBER (THERMALBRAKER ROUND NORMAL)	CODE: B771 لاستیک فریم گرد نرمال اختصاصی ROUND FRAME RUBBER (NORMAL)	CODE: B737 لاستیک ناخن متوسط AVERAGE NAIL RUBBER	CODE: B770/1 لاستیک شیشه لنگه نرمال اختصاصی GRAND SHOULDER RUBBER

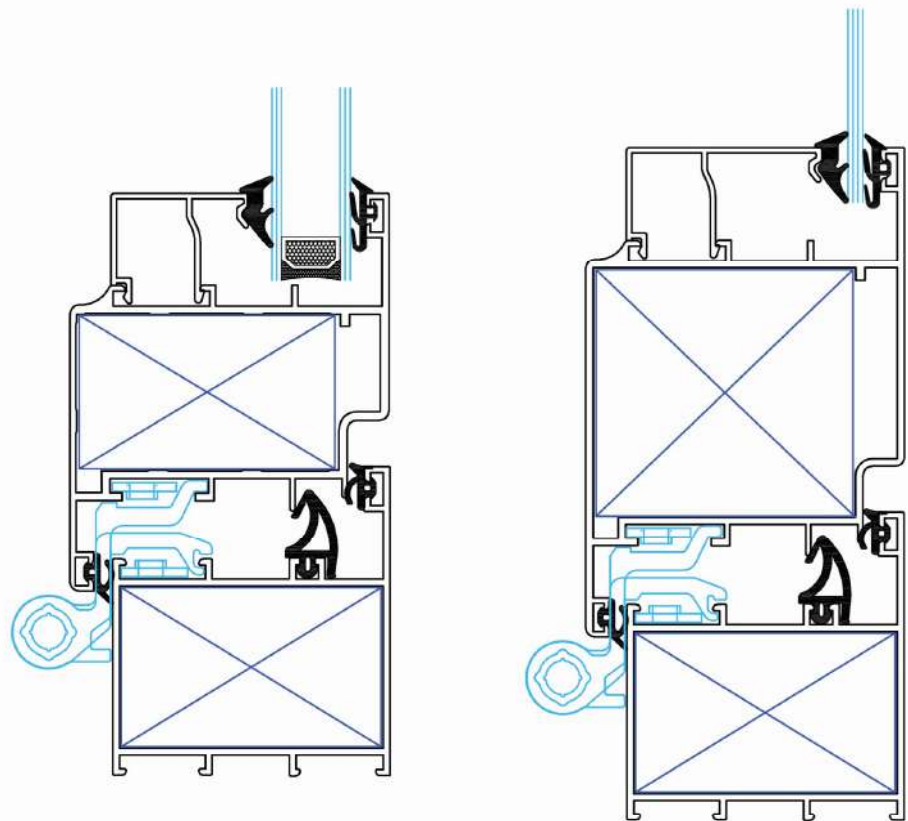

لیست برش لولایی سری ۵۵	
HEIGHT	عرض
ارتفاع	عرض
داخل دهانه +1CM	داخل دهانه +1CM
داخل دهانه +1CM	داخل دهانه +/- ۵/۰ دولنگه

لاستیک ها			
<p>3.40 10.50 2.80</p>	<p>6.30 9.8 2.75</p>	<p>7.1 15.25</p>	<p>15.00</p>
<p>CODE: B783</p> <p>لاستیک لنگه ترمال بزرگ و نرمال گرد VENT RUBBER (THERMAL BREAK® ROUND NORMAL)</p>	<p>CODE: B771</p> <p>لاستیک فریم گرد نرمال اختصاصی ROUND FRAME RUBBER NORMAL</p>	<p>CODE: B737</p> <p>لاستیک ناخن متوسط AVERAGE NAIL RUBBER</p>	<p>CODE: B770/1</p> <p>لاستیک شیشه لنگه نرمال اختصاصی GRAND SHOULDER RUBBER</p>

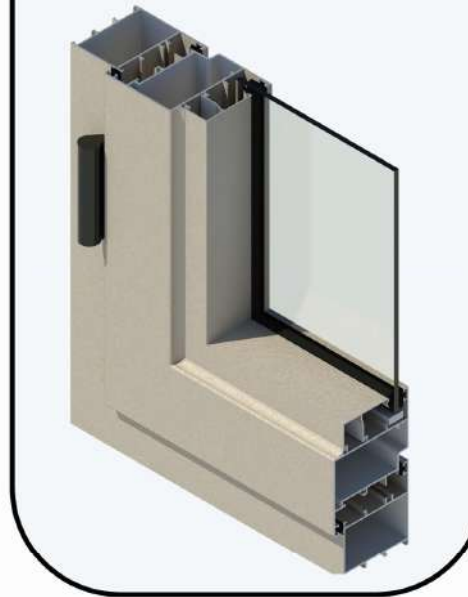

اطلاعات سفارش پروفیل ها << وزن پروفیل ها تنوریک می باشد ، وزن نهایی توسط باسکول مشخص خواهد شد .
The weight of the profiles is theoretical, the final weight will be determined by the Weighbridge

<p>Code:H65-201</p> <p>لنگه کوچک ۶۵ SMALL VENT 65</p> <p>7.200 kg/6.03M</p>	<p>Code: H65-202</p> <p>لنگه بزرگ ۶۵ GRAND VENT 65</p> <p>8.00 kg/6.03M</p>	<p>Code: H65-203</p> <p>فریم ۶۵ FRAME 65</p> <p>5.900 kg/6.03M</p>
<p>Code:H65-204</p> <p>سپری ۶۵ T_PROFILE 65</p> <p>6.00 kg/6.03M</p>	<p>Code: H65-205</p> <p>زهوار تک جداره ۶۵ RICKETY (SINGLE WALLED)</p> <p>1.800 kg/6.03M</p>	<p>Code: H65-206</p> <p>زهوار دو جداره ۶۵ RICKETY (DOUBLE WALLED 65)</p> <p>1.500 kg/6.03M</p>

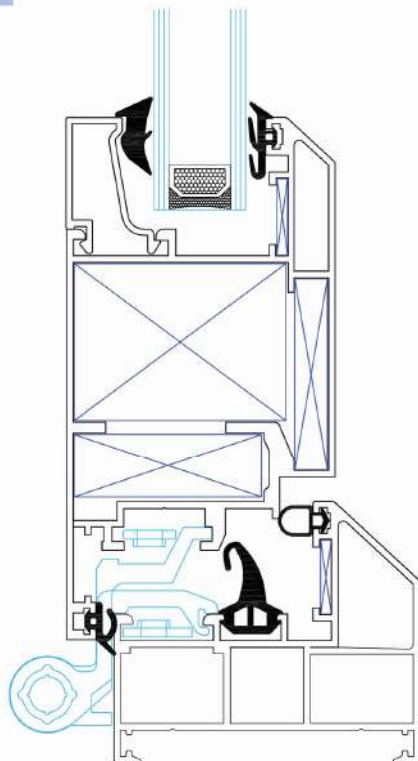

براق آلات

لیست برش لولایی ۲۴ ترمال بریک			
HEIGHT	ارتفاع	WIDTH	عرض
داخل دهانه فریم +۱		داخل دهانه فریم +۱	
داخل دهانه فریم +۱		داخل دهانه فریم دو لنگه +۰/۵	

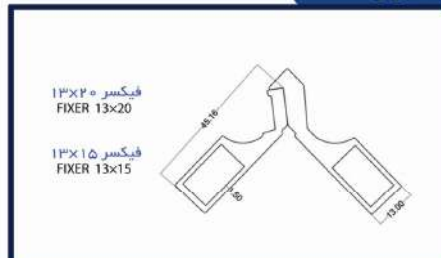

CODE: JOIN 030 گونیا فلزی CORNER 5	CODE: HMD0018 گونیا پلاستیکی ۱۴ GRAND PLASTIC CORNER	CODE: JOIN 029 فیکس ۱۳×۲۰ FIXER 13x20	CODE: JOIN 048 فیکس ۱۳×۳۵ FIXER 13x35	CODE: JOIN 054 فیکس ۴۲×۳۱ FIXER 42x31	CODE: JOIN 049 گونیا ۳۷×۶ GRAND CORNER 37x6

لاستیک ها

CODE: B806 لاستیک کله غاری اختصاصی ترمال تخت GOOSHHEAD RUBBER NORMAL FLAT	CODE: B898 لاستیک دهانه دو حالت TWO WAY CORNER RUBBER	CODE: B783 لاستیک لنگه ترمال بریک و ترمال گرد VENT RUBBER (THERMAL/BRAEK@ROUND NORMAL)	CODE: B771 لاستیک فریم گرد ترمال اختصاصی ROUND FRAME RUBBER NORMAL	CODE: B737 لاستیک ناخن متوسط AVERAGE NAIL RUBBER	CODE: B770/1 لاستیک شیشه لنگه ترمال اختصاصی GLASS VENT RUBBER (NORMAL)

سیستم لولایی تخت نرمال ۴۰۲

HINGED FLAT SYSTEM 402 NORMAL

HN402

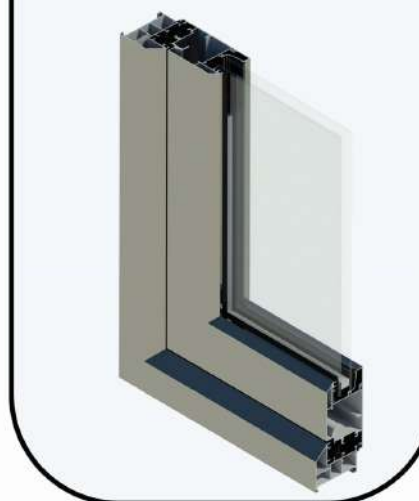

اطلاعات سفارش پروفیل ها << وزن پروفیل ها تئوریک می باشد ، وزن نهایی توسط باسکول مشخص خواهد شد .
The weight of the profiles is theoretical, the final weight will be determined by the Weighbridge

Code: HF402-200 لنگه ۶۰ تخت FLAT VENT 60 9.200 kg/6.03M	Code: HF402-201 لنگه ۴۴ تخت FLAT VENT 44 6.300 kg/6.03M	Code: HF402-202 فریم ۶۰ تخت FLAT FRAME 60 6.580 kg/6.03M		
Code: HF402-203 سپری تخت ۱۵۰ FLAT T_PROFILE 150 9.350 kg/6.03M	Code: HF402-204 سپری تخت ۷۰ FLAT T_PROFILE 70 5.300 kg/6.03M	Code: HF402-205 دو لنگه تخت FLAT DOUBLE VENT 5.00 kg/6.03M	Code: HF402-206 فریم ۴۴ تخت FLAT FRAME 44 4.200 kg/6.03M	
Code: RT100 زهوار تخت دو جداره ترمال FLAT RICKETY (DOUBLEWALLED) 1.500 kg/6.03M	Code: RS102 زهوار سه جداره RICKETY (TRIPLE WALLED) 1.300 kg/6.03M	Code: RT102 زهوار تخت تک جداره ترمال FLAT RICKETY THERMAL (SINGLEWALLED) 1.980 kg/6.03M	Code: RT101 زهوار گرد دو جداره ترمال ROUND RICKETY (DOUBLE WALLED) 1.400 kg/6.03M	Code: RT103 زهوار گرد تک جداره ترمال ROUND RICKETY (SINGLE WALLED) 1.980 kg/6.03M

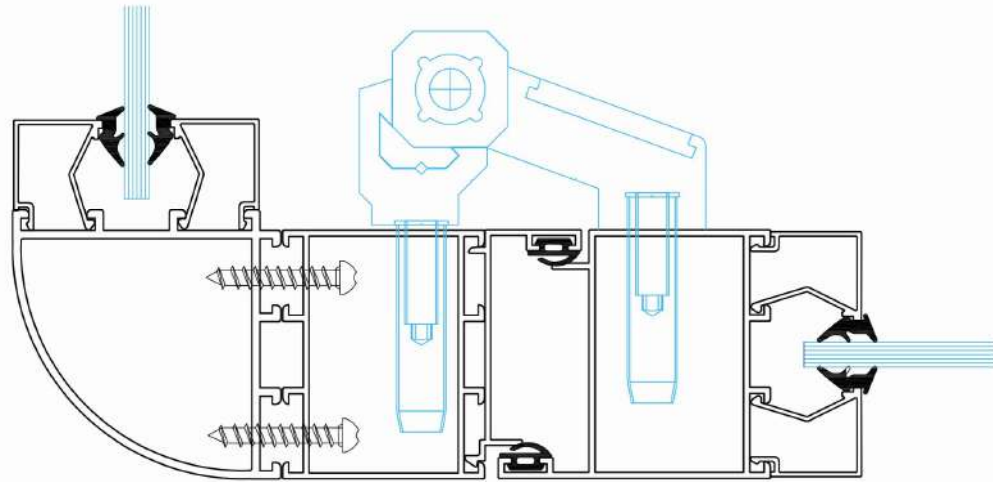

بست برش سیستم پارتیشن	
HEIGHT	WIDTH
ارتفاع	عرض
داخل دهانه فریم +۱	داخل دهانه فریم +۱
داخل دهانه فریم +۱	داخل دهانه فریم دو لنگه +۰/۵

لولا

لاستیک ها

<p>لولا هرکولیس HERCULES HINGE</p> <p>CODE: B777/1</p>	<p>لاستیک ناخنی متوسط AVERAGE NAIL RUBBER</p> <p>CODE: B737</p>	<p>لاستیک پارتیشن PARTITION RUBBER</p> <p>CODE: B 751</p>
--	---	---

سیستم پارتیشن

PARTITION SYSTEM

PS

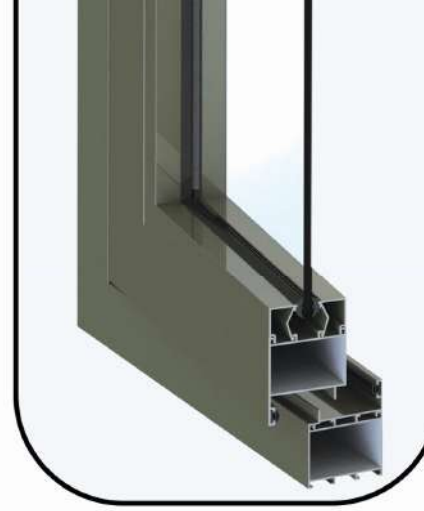

وزن پروفیل ها تئوریک می باشد ، وزن نهایی توسط باسکول مشخص خواهد شد .
اطلاعات سفارش پروفیل ها ← The weight of the profiles is theoretical, the final weight will be determined by the Weighbridge

<p>Code:P300 * فریم ۱۳۰ پارتیشن FRAME 130 PARTITION</p> <p>10.300 kg/6.03M</p>	<p>Code: P301 * فریم ۱۰۰ پارتیشن FRAME 100 PARTITION</p> <p>9.00 kg/6.03M</p>	
<p>Code:P302 فریم ۶۰ پارتیشن FRAME 60 PARTITION</p> <p>6.100 kg/6.03M</p>	<p>Code: P303 فریم گوشه گرد پارتیشن ROUND CORNER FRAME</p> <p>8.600 kg/6.03M</p>	<p>Code: P304 لنگه ۶۰ پارتیشن VENT PROFILE 60</p> <p>6.500 kg/6.03M</p>
<p>Code:RS100 زهوار تک جداره RICKETY (SINGLE WALLED)</p> <p>2.100 kg/6.03M</p>	<p>Code: P305 فیکسر ۶۰ پارتیشن FIXER 60 PARTITION</p> <p>7.200 kg/6.03M</p>	<p>Code: P306 درپوش پارتیشن CAP PROFILE</p> <p>2.400 kg/6.03M</p>

سیستم جام بالکن

BALCONY SYSTEM

BS

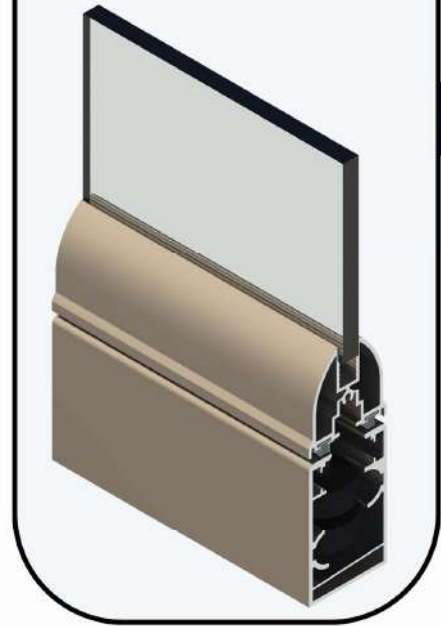
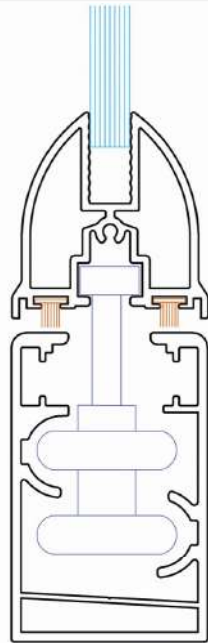

اطلاعات سفارش پروفیل ها **وزن پروفیل ها تئوریک می باشد ، وزن نهایی توسط باسکول مشخص خواهد شد .**
The weight of the profiles is theoretical, the final weight will be determined by the Weighbridge

<p>Code: BS300</p> <p>ریل جام بالکن BALCONY RAIL</p> <p>8.100 kg/6.03M</p>	<p>Code: BS301</p> <p>شیشه گیر جام بالکن BALCONY GLASS HOLDER</p> <p>5.200 kg/6.03M</p>	
<p>Code: BS302</p> <p>فریم جام بالکن BALCONY FRAME</p> <p>2.700 kg/6.03M</p>	<p>Code: BS303</p> <p>آداپتور جام بالکن BALCONY ADAPTER</p> <p>1.700 kg/6.03M</p>	<p>Code: BS304</p> <p>شیشه گیر لنگه VENT GLASS HOLDER</p> <p>1.100 kg/6.03M</p>

سیستم فریم لس

FRAMELESS SYSTEM

FS

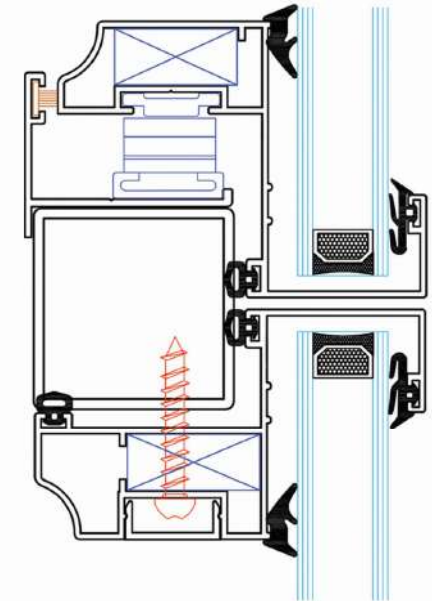

لیست برش سیستم فریم لس	
HEIGHT	عرض
ارتفاع	عرض
داخل فریم آهن +1	داخل فریم آهن +1

اطلاعات سفارش پروفیل ها **وزن پروفیل ها تئوریک می باشد ، وزن نهایی توسط باسکول مشخص خواهد شد .**
The weight of the profiles is theoretical, the final weight will be determined by the Weighbridge

<p>Code: FS300</p> <p>لنگه لولایی فریم لس HINGED VENT</p> <p>5.00 kg/6.03M</p>	<p>Code: FS301</p> <p>لنگه ثابت فریم لس FIXED VENT</p> <p>5.00 kg/6.03M</p>	<p>Code: FS302</p> <p>دماغه فریم لس CORNER</p> <p>2.00 kg/6.03M</p>	
<p>Code: FS303</p> <p>درپوش فریم لس CAP</p> <p>0.700 kg/6.03M</p>	<p>Code: B807</p> <p>لاستیک لنگه تخت نرمال اختتامی FLAT VENT RUBBER (NORMAL)</p>	<p>Code: B736</p> <p>لاستیک ناخن کوچک SMALL NAIL RUBBER</p>	<p>Code: B770/1</p> <p>لاستیک شیشه لنگه نرمال اختتامی GLASS VENT RUBBER (NORMAL)</p>

سیستم کرتین وال

CURTAIN WALL SYSTEM

CW

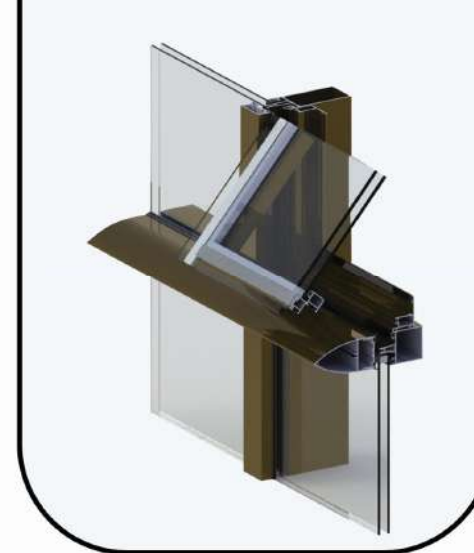

وزن پروفیل ها تئوریک می باشد ، وزن نهایی توسط باسکول مشخص خواهد شد .
 The weight of the profiles is theoretical, the final weight will be determined by the Weighbridge **اطلاعات سفارش پروفیل ها**

 Code: CW310 نگهدارنده دریوش ۱۴ CAP HOLDER 14 2.00 kg/6.03M	 Code: CW311 نگهدارنده دریوش ۱۹ CAP HOLDER 19 2.400 kg/6.03M	 Code: CW312 دریوش تخت ۱۹ FLAT CAP PROFILE 19 1.900kg/6.03M	 Code: CW313 دریوش تخت ۱۴ FLAT CAP PROFILE 14 1.700kg/6.03M
 Code: CW314 فریم کرتین وال FRAME CURTAIN WALL 4.400 kg/6.03M	 Code: CW315 لنگه کرتین وال VENT CURTAIN WALL 5.80 kg/6.03M	 Code: CW316 فیکسر افقی کرتین وال HORIZONTAL FIXER CURTAIN WALL 11.500 kg/6.03M	 Code: CW317 نگهدارنده فیکسرکرتین وال FIXER HOLDER CURTAIN WALL 2.800kg/6.03M
 Code: CW318 نگهدارنده شیشه کرتین وال CAP HOLDER 19 0.600 kg/6.03M	 Code: CW319 زهوار شیشه کرتین وال GLASS RICKETY CURTAIN WALL 1.200 kg/6.03M	 Code: CW320 فیکسر عمودی کرتین وال VERTICAL FIXER CURTAIN WALL 8.700 kg/6.03M	

لاستیک ها

 CODE: B784 لاستیک هوابندی فریم کرتین وال FRAME SEALING RUBBER (CURTAIN WALL)	 CODE: B-781/1 لاستیک فریم کرتین وال FRAME RUBBER (CURTIN WALL)	 CODE: B737 لاستیک افقی کرتین وال HORIZONTAL RUBBER(CURTAIN WALL)	 CODE: B 780 لاستیک عمودی کرتین وال VERTICAL RUBER (CURTAIN WALL)
---	---	---	---

 Code: CW300 عمودی ۱۶ کرتین وال VERTICAL PROFILE 160 19.600 kg/6.03M	 Code: CW301 عمودی ۲۴ کرتین وال VERTICAL PROFILE 124 17.200 kg/6.03M	 Code: CW302 عمودی ۱۰ کرتین وال VERTICAL PROFILE 100 13.800 kg/6.03M	 Code: CW303 عمودی ۸ کرتین وال VERTICAL PROFILE 80 11.700 kg/6.03M	 Code: CW304 عمودی ۵ کرتین وال VERTICAL PROFILE 50 9.800 kg/6.03M
 Code: CW305 افقی ۸ کرتین وال HORIZONTAL PROFILE 80 9.300 kg/6.03M	 Code: CW306 افقی ۶ کرتین وال HORIZONTAL PROFILE 60 8.400 kg/6.03M	 Code: CW307 افقی ۵ کرتین وال HORIZONTAL PROFILE 60 7.900 kg/6.03M	 Code: CW308 اسکای لایت SKY LIGHT 4.100 kg/6.03M	 Code: CW309 دوک کرتین وال GRAP PROFILE 6.400 kg/6.03M

سیستم نرده

RAILING SYSTEM

RS

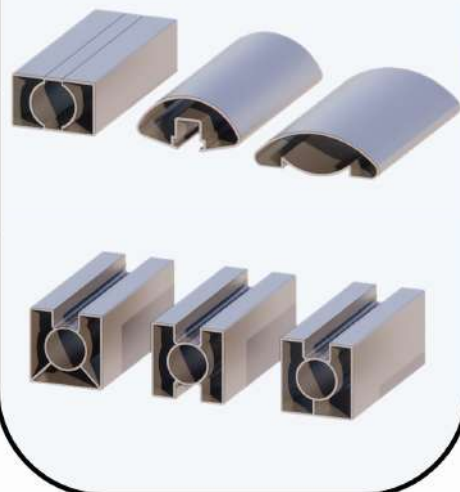



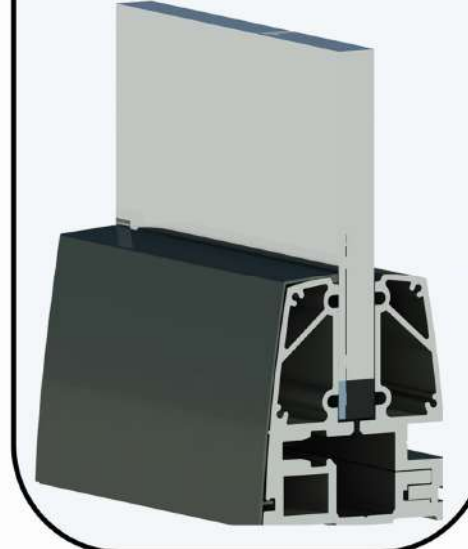

سیستم نرده پاسار

RAILING PASAR SYSTEM

PR

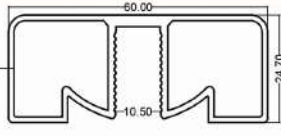
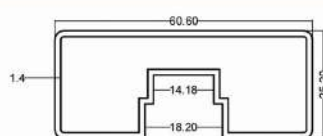
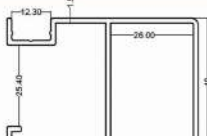
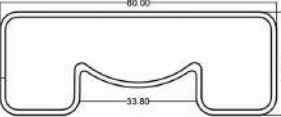
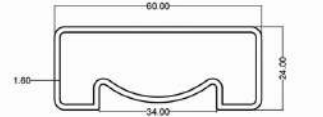
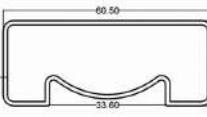
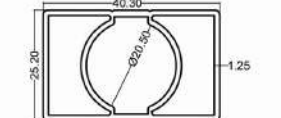
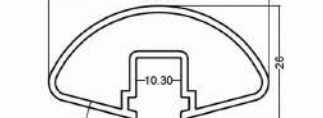
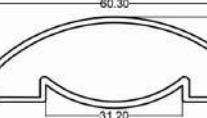
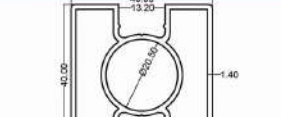
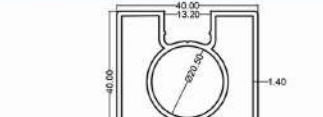
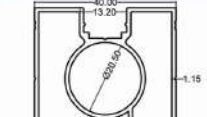

وزن پروفیل ها تنوریک می باشد ، وزن نهایی توسط باسکول مشخص خواهد شد .
The weight of the profiles is theoretical, the final weight will be determined by the Weighbridge

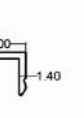
 Code: R300 هندریل شیشه ۱۰ HAND RAIL ON GLASS A PLACE 10 4.900 kg/6.03M	 Code: R301 هندریل شیشه ۱۸ HAND RAIL 18 4.400 kg/6.03M	 Code: R302 هندریل زهوار خور HAND RAIL WITH RICKETY 5.300 kg/6.03M
 Code: R303 هندریل ۸۰×۳۰ HAND RAIL 30×80 5.700 kg/6.03M	 Code: R304 هندریل نرده چهار گوش HAND RAIL RECTANGULAR 4.500 kg/6.03M	 Code: R305 هندریل ۲۵×۶۰ HAND RAIL 25×60 3.650 kg/6.03M
 Code: R306 پایه چهار گوش ۴۰×۲۰ RECTANGULAR PROFILE 20×40 3.800 kg/6.03M	 Code: R307 هندریل گرد شیشه خور ROUND HAND RAIL ON GLASS A PLACE 3.600 kg/6.03M	 Code: R308 هندریل گرد ROUND HAND RAIL 3.100 kg/6.03M
 Code: R309 چهار گوش دو طرفه ۴۰ DOUBLE SLIDED RECTANGULAR 40 5.400 kg/6.03M	 Code: R310 چهار گوش یک طرفه تک پایه ۴۰ LATERED 1 BAASE SINGLE SIDED RECTANGULAR40 5.400 kg/6.03M	 Code: R311 چهار گوش یک طرفه تک پایه جانبی ۴۰ LATERAL 1 BAASE SINGLE SIDED RECTANGULAR40 4.600 kg/6.03M
 Code: R312 چهار گوش یک طرفه ۴۰ SINGLE SIDED RECTANGULAR40 5.400 kg/6.03M	 Code: R313 نگهداره شیشه GLASS HOLDER 3.00 kg/6.03M	 Code: R314 مربع ۱۴ RECTANGULAR PROFILE 14 1.100 kg/6.03M
 Code: R315 زهوار نرده ۴ گوش RICKETY RECTANGULAR 0.750 kg/6.03M		

وزن پروفیل ها تنوریک می باشد ، وزن نهایی توسط باسکول مشخص خواهد شد .
The weight of the profiles is theoretical, the final weight will be determined by the Weighbridge

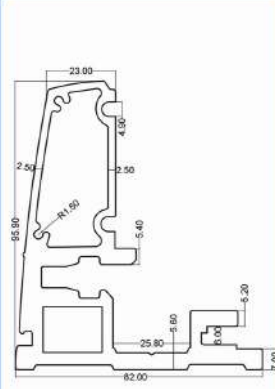
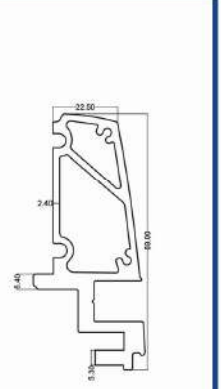
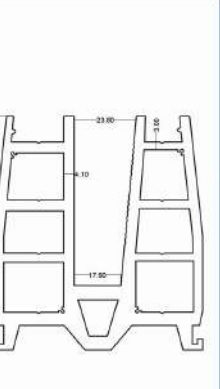
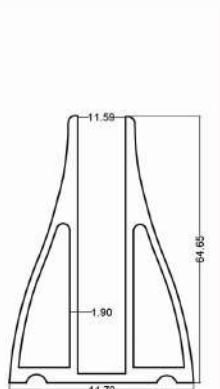
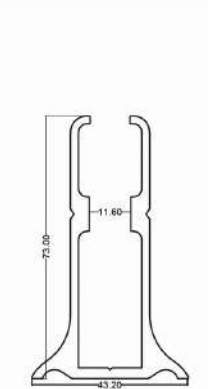
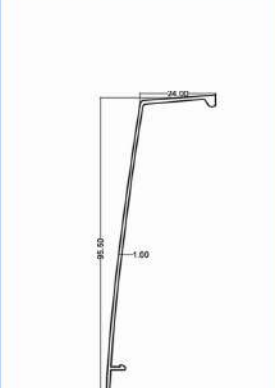
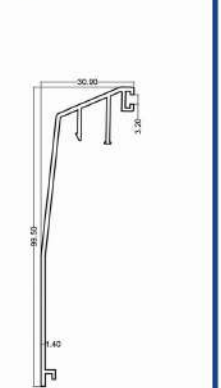
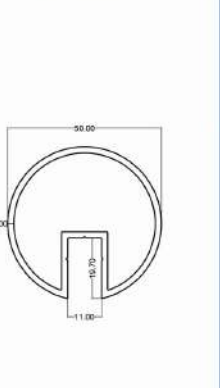
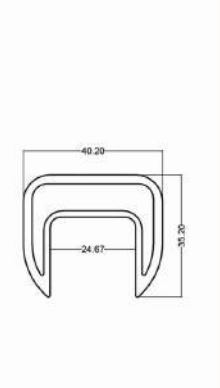
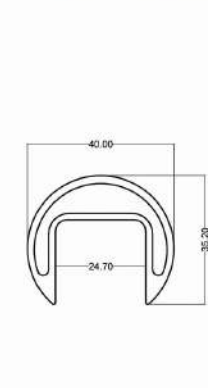
 Code: PR300 نرده پاسار مهره خور NUT PASAR RAILING 24.300 kg/6.03M	 Code: PR301 نرده پاسار پیچ خور SCREW PASAR RALING 14.200 kg/6.03M	 Code: PR302 نرده پاسار بزرگ GRAND PASAR RALING 38.300 kg/6.03M	 Code: PR303 پاسار هلال BEND OVER PASAR 9.600 kg/6.03M	 Code: PR304 نرده پاسار PASAR RAILING 9.00 kg/6.03M
 Code: PR305 درپوش پاسار متحرک FLEXIBLE PASAR CAP 2.100 kg/6.03M	 Code: PR306 درپوش پاسار بزرگ GRAND PASAR CAP 3.500 kg/6.03M	 Code: PR307 نگهدارنده شیشه پاسار PASAR GLASS HOLDER 6.200 kg/6.03M	 Code: PR308 پروفیل شیشه گیر STUCK GLASS PROFILE 6.00 kg/6.03M	 Code: PR309 پروفیل شیشه گیر STUCK GLASS PROFILE 5.200 kg/6.03M

RAILING SYSTEM

RS



وزن پروفیل ها تئوریک می باشد ، وزن نهایی توسط باسکول مشخص خواهد شد .

اطلاعات سفارش پروفیل ها ← The weight of the profiles is theoretical, the final weight will be determined by the Weighbridge

Code: R327-T1.45 استارتر ۷۰ STARTER70 9.00 kg/6.03M	Code: R327-T1.90 استارتر ۷۰ STARTER70 11.400 kg/6.03M	Code: R328 استارتر تریچ خور ۷۰ STARTER70 12.00 kg/6.03M
Code: R329 پایه چهار گوش ۱۰۰×۱۰۰ RECTANGULAR PROFILE 100x100 16.400 kg/6.03M	Code: R330 پایه چهار گوش ۷۰×۱۰۰ RECTANGULAR PROFILE 70x100 14.300 kg/6.03M	Code: R331 پایه چهار گوش ۷۰×۷۰ RECTANGULAR PROFILE 70x70 10.500 kg/6.03M
Code: R332 مغزی ۶۰ INNER PROFILE 60 7.00 kg/6.03M	Code: R333 نگهدارنده استارتر لوله ۵۰ STARTER HOLDER TUBE 50 7.900 kg/6.03M	Code: R334 لوله توپر ۳۴ TUBE (SOLID)34 14.900 kg/6.03M
Code: R335 دیوار کوب CONNECTION TO WALL BRACKET 11.100 kg/6.03M	Code: R336 پروفیل ۳۵×۸۵ PROFILE 35x85 7.900 kg/6.03M	Code: R337 نگهداره لوله ۵۰ TUBE HOLDER 50 11.800 kg/6.03M
Code: R338 پروفیل پایه لوور BASE LOUVER PROFILE 3.900 kg/6.03M	Code: R339 پروفیل پایه لوور BASE LOUVER PROFILE 7.500 kg/6.03M	Code: R340 مقاری چرخشی لوور ROTATIONAL LOUVER 14.400 kg/6.03M

Code: R316 لوله ۴ نرده دو شیار DOUBLE SIDED BASE 40 6.100 kg/6.03M	Code: R317-T1.25 لوله ۴ نرده شیار دار SINGLE SIDED BASE 40 6.00 kg/6.03M	Code: R317-T1.15 لوله ۴ نرده شیار دار SINGLE SIDED BASE 40 4.00 kg/6.03M
Code: R319 لوله ۳۸ نرده TUBE 38 2.500 kg/6.03M	Code: R320 لوله ۲۵ نرده TUBE 25 2.200 kg/6.03M	Code: R321 زهوار گرد نرده ROUND RICKETY 0.450 kg/6.03M
Code: R322 هلال ۵۰×۱۳ BEND OVER PROFILE 13x50 2.500 kg/6.03M	Code: R323-T1.40 لوله ۱۶ نرده TUBE 16 1.000 kg/6.03M	Code: R323-T1.25 لوله ۱۶ نرده TUBE 16 0.900 kg/6.03M
Code: R324 لوله ۶۳ نرده TUBE 63 5.000 kg/6.03M	Code: R325-T1.45 لوله ۵۰ نرده TUBE 50 RAILING 3.700 kg/6.03M	Code: R325-T1.80 لوله ۵۰ نرده TUBE 50 RAILING 4.500 kg/6.03M
Code: R325-T1.35 لوله ۵۰ نرده TUBE 50 3.400 kg/6.03M	Code: R325-T1.15 لوله ۵۰ نرده TUBE 50 3.000 kg/6.03M	Code: R326 لوله ۵۱ نرده TUBE 51 5.900 kg/6.03M

انواع پروفیل ها

TYPES OF PROFILES

PT

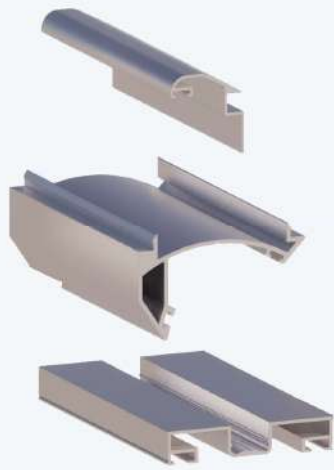

وزن پروفیل ها تنوریک می باشد ، وزن نهایی توسط باسکول مشخص خواهد شد .

The weight of the profiles is theoretical, the final weight will be determined by the Weighbridge

اطلاعات سفارش پروفیل ها

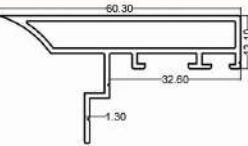
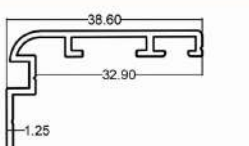
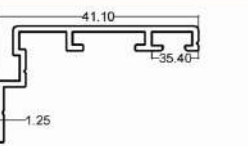
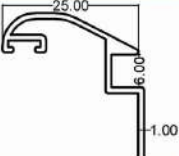
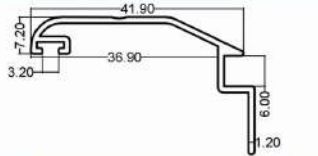
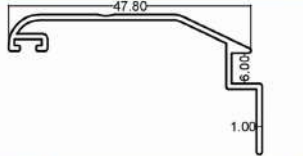
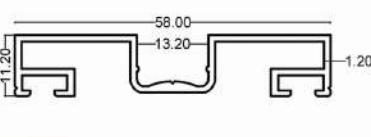
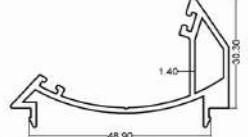
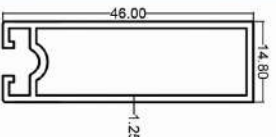
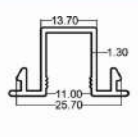
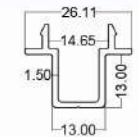
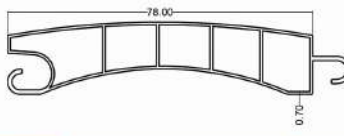
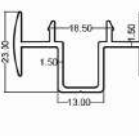
 Code: PT 300 رکوب ۶۰ ترمال BORDER 60 3.600 kg/6.03M	 Code: PT 301 رکوب گرد ترمال ROUND BORDER THERMAL 1.800 kg/6.03M	 Code: PT 302 رکوب تخت ترمال FLAT BORDER THERMAL 1.800 kg/6.03M
 Code: PT 303 رکوب ۲۵ BORDER 25 1.400 kg/6.03M	 Code: PT 304 رکوب ۳۷ BORDER 37 1.800 kg/6.03M	 Code: PT 305 رکوب ۵۰ BORDER 50 1.700 kg/6.03M
 Code: PT 306 رکوب متحرک SG FLEXIBLE BORDER SG 2.700 kg/6.03M	 Code: S11 در پوش باران گیر RAIN CAP 2.200 kg/6.03M	 Code: PT 308 کوپلینگ COUPLING 4.300 kg/6.03M
 Code: PT 309 آداپتور SG ADAPTER SG 2.700 kg/6.03M	 Code: PT 310 لوله SG 40 TUBE 40SG 3.200 kg/6.03M	 Code: PT 311 زوار تبدیل SG CONVERSION RICKETY SG 2.400kg/6.03M
 Code: PT 312 زوار چهار لنگه SG RICKETY SG 1.500kg/6.03M	 Code: PT 313 تیغه کرکره ۴ پل 4 POLE BLADE PROFILE 3.300 kg/6.03M	 Code: PT 314 تیغه کرکره تک پل SINGLE POLE BLADE PROFILE 2.900 kg/6.03M
 Code: PT 315 یو LED خور U (FOR LED) 1.860kg/6.03M	 Code: PT 316 زوار چهار لنگه RICKETY FOURTH 2.750kg/6.03M	

سیستم توری خور

GRID SYSTEM

GS



وزن پروفیل ها تنوریک می باشد ، وزن نهایی توسط باسکول مشخص خواهد شد .

The weight of the profiles is theoretical, the final weight will be determined by the Weighbridge

اطلاعات سفارش پروفیل ها

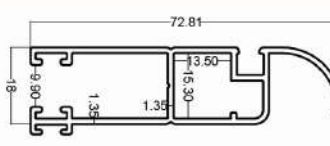
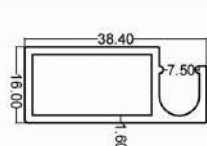
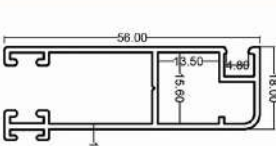
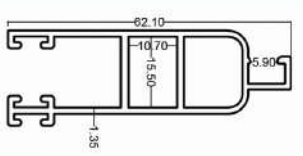
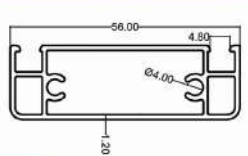
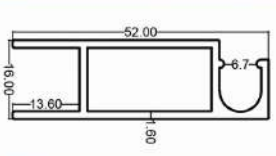
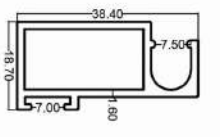
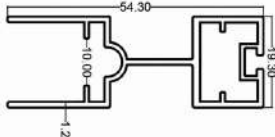
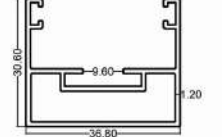
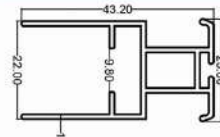
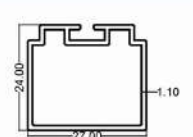
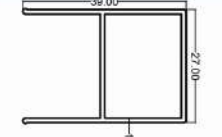
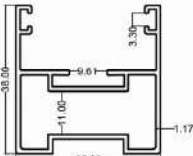
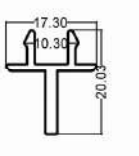
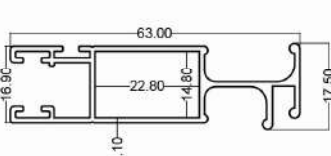
 Code: G300 توری خور دسته دار SG GRID FRAME WITH HANDEL 4.100 kg/6.03M	 Code: G301 توری خور ساده SIMPLE GRID FRAME 2.800 kg/6.03M	 Code: G302 توری خور بی دسته WITHOUT HANDEL GRID FRAME 3.600 kg/6.03M
 Code: G303 توری خور SG OLD GRID FRAEM 4.300 kg/6.03M	 Code: G304 قید توری خور SG GRID T PROFILE 4.00 kg/6.03M	 Code: G305 توری خور ریلی RAILING GRID 3.700 kg/6.03M
 Code: G306 توری خور تمند خور GRID ON BRUSH A PLACE 3.100 kg/6.03M	 Code: G307 ریل توری پلیسه ای GRID SLIDING 3.300 kg/6.03M	 Code: G308 چهار چوب توری پلیسه ای GRID FRAME 3.200 kg/6.03M
 Code: G309 ریل توری پلیسه ای سبک SLIDING VENT 2.600 kg/6.03M	 Code: G310 آداپتور توری پلیسه ای سبک ADAPTER 2.00 kg/6.03M	 Code: G311 چهار چوب توری پلیسه ای سبک GRID FRAME 2.300 kg/6.03M
 Code: G312 چهار چوب توری پلیسه ای فیکس خور FRAME ON FIXER A PLACE 3.500 kg/6.03M	 Code: G313 زوار چهار لنگه توری خور SG GRID RIKETY (FOURTH VENT) 1.400 kg/6.03M	 Code: G314 توری خور GRID FRAME 3.520 kg/6.03M

		
Code: PT333 ز هوار شیشه GLASS RICKETY 1.300 kg/6.03M	Code: PT334 K 09 1.00 kg/6.03M	Code: PT335_T.210 قوٹی ۳۵×۵۵ PROFILE 35×55 5.900 kg/6.03M
		
Code: PT335_T.1.80 قوٹی ۳۵×۵۵ PROFILE 35×55 5.150 kg/6.03M	Code: PT335_T.1.90 قوٹی ۳۵×۵۵ PROFILE 35×55 5.350 kg/6.03M	Code: PT335_T.1.60 قوٹی ۳۵×۵۵ PROFILE 35×55 4.750 kg/6.03M
		
Code: PT336_T.1.90 قوٹی ۳۵×۳۵ PROFILE 35×35 4.100 kg/6.03M	Code: PT336_T.1.80 قوٹی ۳۵×۳۵ PROFILE 35×35 3.900 kg/6.03M	Code: PT336_T.1.60 قوٹی ۳۵×۳۵ PROFILE 35×35 3.500 kg/6.03M
		
Code: PT337 قوٹی ۲۵×۹۴ PROFILE 25×94 6.300 kg/6.03M	Code: PT338 قوٹی ۳۸×۶۴ PROFILE 38×64 5.150 kg/6.03M	Code: PT339 قوٹی ۳۰×۶۰ PROFILE 30×60 6.600 kg/6.03M
		
Code: PT340 قوٹی ۲۵×۶۴ PROFILE 25×64 4.600 kg/6.03M	Code: PT341 قوٹی ۲۵×۳۵ PROFILE 25×35 3.600 kg/6.03M	Code: PT342 درب یخچالی شیار دار GROOVED REFRIGERATOR FRAME 2.850 kg/6.03M

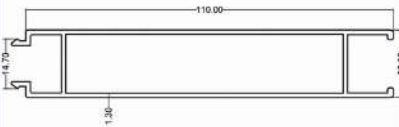
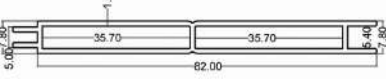
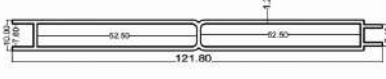
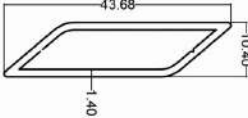
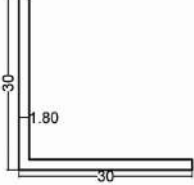
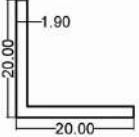
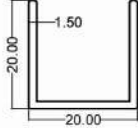
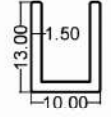
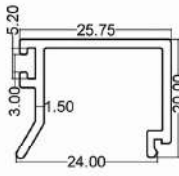
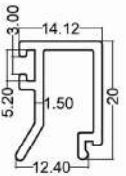
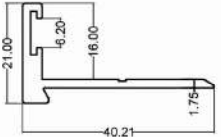
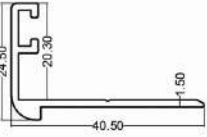
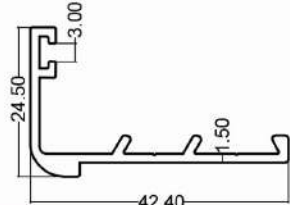
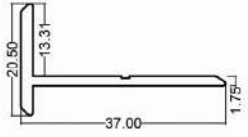
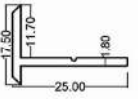
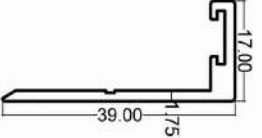
		
Code: PT317 فاساد ۲۰ FACADE 20 6.00 kg/6.03M	Code: PT318 فاساد تک جداره شیار دار FACADE (SINGLE WALED) 3.700 kg/6.03M	Code: PT319 فاساد بزرگ SG GRANDE FACADE 5.200 kg/6.03M
		
Code: PT320 گریل SG VENTILATE PROFILE 2.100 kg/6.03M	Code: PT321 نیشی ۳۰ CORNER 30 1.870 kg/6.03M	Code: PT322 نیشی ۲۰ CORNER 20 1.200 kg/6.03M
		
Code: PT323 ناودانی ۲ سانتی متری U PROFILE 20 1.400 kg/6.03M	Code: PT324 ناودانی ساده U PROFILE 0.880 kg/6.03M	Code: PT325 ناودانی تک جداره U PROFILE (SINGLE WALED) 1.700 kg/6.03M
		
Code: PT326 ناودانی دوجداره U PROFILE (DOUBLE WALED) 1.450 kg/6.03M	Code: PT327 دماغه نمذ خور CORNER ON FELT A PLACE 2.150 kg/6.03M	Code: PT328 دماغه لاستیک خور CORNER ON GASKET A PLACE 2.170 kg/6.03M
		
Code: PT329 دماغه دو جانته 2 WAY CORNER 2.180 kg/6.03M	Code: PT330 دماغه ساده SIMPLE CORNER 1.700 kg/6.03M	Code: PT331 دماغه دو سانتی متری CORNER 20 1.130 kg/6.03M
		
Code: PT332 دماغه L نمذ خور CORNER ON FELT A PLACE (L.FORM) 1.800 kg/6.03M		

یراق آلات

ACCESSORIES



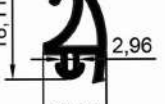

<p>Code: PT343 دولب سقفی شیار درا CEILING GROOVED T _ PROFILE 4.400 kg/6.03M</p>	<p>Code: PT344 دو لب سقفی سه پایه TRIPAD CEILING T _ PROFILE 4.00 kg/6.03M</p>	<p>Code: PT345 دولب سقفی CEILING T _ PROFILE 4.450 kg/6.03M</p>
<p>Code: PT346 دسته کابینت CABINET HANDEL 3.00 kg/6.03M</p>	<p>Code: PT347 پروفیل کابینت بی دسته CABINET PROFILE 2.800 kg/6.03M</p>	<p>Code: PT348 پروفیل کابینت دسته دار CABINET PROFILE 3.180 kg/6.03M</p>
<p>Code: PT349 پروفیل چپ و راست LEFT & RIGHT PROFIL 1.400 kg/6.03M</p>	<p>Code: PT350 تسمه یراق STRAP (FOR ACCESSOIRE) 0.880 kg/6.03M</p>	<p>Code: PT351 دو راهی ۴ میل TWO WAYS 4 MM 1.450 kg/6.03M</p>
<p>Code: PT352 دو راهی ۶ میل TWO WAYS 6 MM 1.700 kg/6.03M</p>		

RUBBERS

		
Code: B830 لاستیک زاویه اختصاصی ANGLE RUBBER (NORMAL)	Code: B837 لاستیک زاویه اختصاصی ترمال بریک ANGLE RUBBER (THERMALBREEK)	Code: B783 لاستیک لنگه ترمال بریک و نرمال گرد VENT RUBBER THERMALBREEK& ROUND NORMAL
		
Code: B778 لاستیک دماغه خور لاستیک خور CORNER IN GASKET A PLACE RUBBER	Code: B780 لاستیک عمودی کرتین وال VERTICAL RUBBER (CURTAIN WALL)	Code: B782 لاستیک افقی کرتین وال HORIZONTAL RUBBER (CURTAIN WALL)
		
Code: B781/1 لاستیک فریم کرتین وال	Code: B784 لاستیک هوا بندی فریم کرتین وال FRAME SEALING RUBBER (CURTAIN WALL)	Code: B775 لاستیک کله غازی ترمال بریک GOOS HEAD RUBBER (THERMAL BREAK)
		
Code: B 806 لاستیک کله غازی نرمال GOOS HEAD RUBBER (NORMAL)	Code: B747 لاستیک نبشی پشت لنگه 15 ترمال بریک BEHIND VENT CORNER RUBBER 15 (THERMAL BREAK)	Code: B750/1 لاستیک نبشی پشت لنگه 10 ترمال بریک BEHIND VENT CORNER RUBBER 10 (THERMAL BREAK)
		
Code: B 897 لاستیک کله غازی GOOS HEAD RUBBER	Code: B899 لاستیک فریم FRAME RUBBER	Code: B751 لاستیک پارتیشن PARTION RUBBER
		
Code: B872 لاستیک نبشی پشت لنگه BEHIND VENT CORNER RUBBER	Code: B771 لاستیک فریم گرد نرمال اختصاصی ROUND FRAME RUBBER (NORMAL)	Code: B745 لاستیک هوا بندی چهارچوب ترمال بریک FRAME SEALING RUBBER (THERMAL BREAK)
		
Code: B819 لاستیک نبشی پشت لنگه لیفت & اسلاید BEHIND VENT CORNER RUBBER (LIFT & SLIDE)	Code: B779 لاستیک دماغه دو حالت TWO WAY CORNER RUBBER	Code: B898 لاستیک لنگه VENT RUBBER
		
Code: MO80 لاستیک نبشی پشت لنگه ترمال بریک CORNER TIRE BEHIND THE THERMAL BREAK 77	Code: B820 لاستیک در پوش مونوریل لیفت & اسلاید Cap Rubber (Monorail Lift & Slide)	Code: B807 لاستیک لنگه تخت نرمال اختصاصی Flat Vent Rubber (Normal)

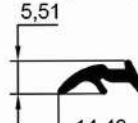
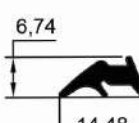
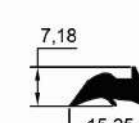
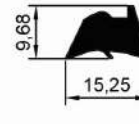
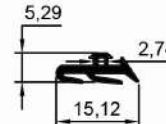
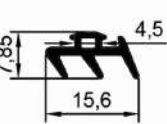
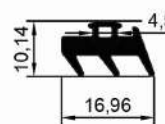

اطلاعات سفارش پروفیل ها ← وزن پروفیل ها تئوریک می باشد ، وزن نهایی توسط باسکول مشخص خواهد شد .
The weight of the profiles is theoretical, the final weight will be determined by the Weighbridge

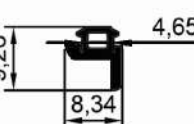
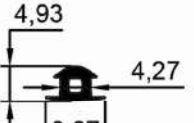
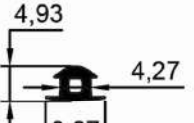
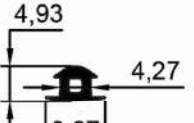
		
Code: B823 لاستیک ناخنی چهارچوب ریلی FRAME NAIL RUBBER	Code: B736 لاستیک ناخنی کوچک SMALL NAIL RUBBER	Code: B737 لاستیک ناخنی متوسط AVERAGE NAUK RUBBER
		
Code: B737/2 لاستیک ناخنی بزرگ GRAND NAIL RUBBER	Code: B770/1 لاستیک شیشه لنگه نرمال اختصاصی GLASS VENT RUBBER (NORMAL)	Code: B739 لاستیک شانه ای کوچک SMALL SHOULDER RUBBER S
		
Code: B738 لاستیک شانه ای بزرگ GRAND SHULDER RUBBER	Code: B771/1 لاستیک فریم ترمال بریک و نرمال تخت FRAME RUBBER (THERMAL BREAK & Normal)	Code: B821/1 لاستیک تابرل لیفت & اسلاید LIFT & SLIDE VENT RUBBER
		
Code: B820 لاستیک در پوش مونوریل لیفت & اسلاید Cap Rubber (Monorail Lift & Slide)	Code: B807 لاستیک لنگه تخت نرمال اختصاصی Flat Vent Rubber (Normal)	Code: B786 لاستیک ضربه گیر سیل نرمال اختصاصی Frame Shock Absorber Rubber (Normal)

		
Code: FIX 412 فیکسرهیدرولیک ۴۲×۲۷ HYDRAULIC FIXER 42x27	Code: FIX 413 فیکسرهیدرولیک ۴۲×۳۴ HYDRAULIC FIXER 42x34	Code: FIX 414 فیکسرهیدرولیک ۳۰×۷ HYDRAULIC FIXER 30x7
		
Code: FIX 415 فیکسرهیدرولیک ۱۰×۲۶ HYDRAULIC FIXER 10x26	Code: FIX 416 فیکسرهیدرولیک ۱۰×۴۲ HYDRAULIC FIXER 10x42	Code: FIX 417 فیکسرهیدرولیک ۱۰×۴۴ HYDRAULIC FIXER 10x44
		
Code: FIX 418 فیکسرهیدرولیک ۲۲×۹ HYDRAULIC FIXER 22x9	Code: FIX 419 فیکسرهیدرولیک ۲۲×۱۹ HYDRAULIC FIXER 22x19	Code: FIX 420 فیکسرهیدرولیک ۲۲×۲۷ HYDRAULIC FIXER 22x27
		
Code: FIX 421 فیکسرهیدرولیک ۱۳×۲۰ HYDRAULIC FIXER 13x20	Code: FIX 422 فیکسرهیدرولیک ۱۳×۲۳ HYDRAULIC FIXER 13x23	Code: FIX 423 فیکسرهیدرولیک ۱۳×۱۵ HYDRAULIC FIXER 13x15
		
Code: FIX 424 فیکسرهیدرولیک ۱۳×۲۷ HYDRAULIC FIXER 13x27	Code: FIX 425 فیکسرهیدرولیک ۱۳×۲۵ HYDRAULIC FIXER 13x25	Code: FIX 426 فیکسرهیدرولیک ۵۲×۲۷ HYDRAULIC FIXER 27x57

FIXER

FIX

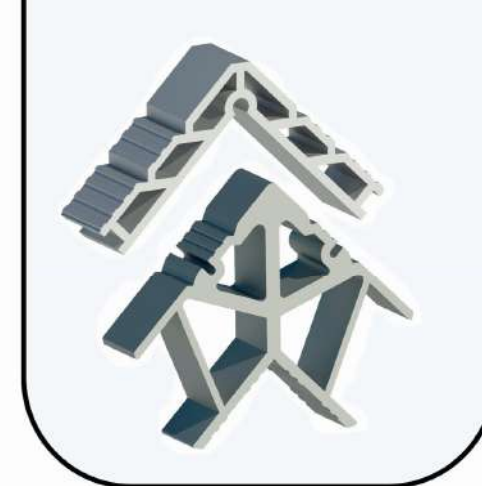

اطلاعات سفارش پروفیل ها ← وزن پروفیل ها تئوریک می باشد ، وزن نهایی توسط باسکول مشخص خواهد شد .
The weight of the profiles is theoretical, the final weight will be determined by the Weighbridge

		
Code: FIX 400 فیکسر ۱۱×۲۶ FIXER 11x26	Code: FIX 401 فیکسر ۱۱×۴۲ FIXER 11x42	Code: FIX 402 فیکسر ۱۱×۴۴ FIXER 11x44
		
Code: FIX 403 فیکسر ۱۳×۱۵ FIXER 13x15	Code: FIX 404 فیکسر ۱۳×۲۰ FIXER 13x20	Code: FIX 405 فیکسر ۱۳×۳۵ FIXER 13x35
		
Code: FIX 406 فیکسر ۱۳×۲۳ سوراخ وسط BUTTON FIXER 13x23	Code: FIX 407 فیکسر ۱۳×۲۳ سوراخ چپ و راست LEFT AND RIGHT HOLES FIXER 13x23	Code: FIX 408 فیکسر ۱۳×۲۷ FIXER 13x27
		
Code: FIX 409 فیکسر ۴۲×۳۴ FIXER 42x34	Code: FIX 410 فیکسر ۴۲×۲۷ FIXER 42x27	Code: FIX 411 فیکسر ۵۲×۲۷ FIXER 52x27

		
Code: AC500 درپوش درب کرکره ای CAP (ROLL UP)	Code: AC501 گوشه مونوریل پلاستیکی PLASTIC CORNER JOINT (MONORIL)	Code: AC502 یو نیچی لیفت اند اسلاید U CORNER (LIFT & SLID)
		
Code: AC503 یو چپ و راست LEFT & RIGHT U	Code: AC504 یو تخلیه ترمال بریک U DRAIN (THER MAL BREAK)	Code: AC505 یو تخلیه آب U DRAIN (PVC)
		
Code: AC506 نگهدارنده دستگیره HANDEL HOLDER (PVC)	Code: AC507 قاب اسپانیولت FRAME ON SPANIULET A PLACE (PVC)	Code: AC508 قفل کن LOCKING
		
Code: AC509 ضربه گیر و استو پر STOPPER &SHOCK ABSORBER	Code: AC510 لولا سه تکه کوچک 3PCS HINGE A408 (SMALL)	Code: AC511 لولا هرکولیس HERCULES HINGE
		
Code: AC512 لولا سه تکه بزرگ 3PCS Hinge A408B(Grand)	Code: AC513 لولا سه تکه بزرگ شانپاین 3PCS Hinge (Grand - Champagne)	Code: AC514 توپ ۹ سانتی متری Lock Cylinder 90

		
Code: FIX427 فیکس ۳۱×۷/۳ FIXER 31×7/3	Code: FIX428 فیکس ۴۳×۲۷ FIXER 43×27	Code: FIX429 فیکس ۲۲×۱۹/۵ FIXER 22×19/5
		
Code: FIX430 فیکس ۱۰×۷/۵ FIXER 10×7/5	Code: FIX431 فیکس ۱۰×۳۴ سری ۷۷ FIXER 10×34	Code: FIX432 گونیا بزرگ ۳۷×۷ CGRAND CORNER JOINT 37×7
		
Code: FIX433 گونیا متوسط ۱۲×۶ AVERAGE CORNER JOINT 12×6	Code: FIX434 گونیا فوجی FUJI CORNER JONIT	Code: CO500 گونیا پلاستیکی PLASTIC CORNER JONIT
		
Code: CO501 گونیا پلاستیکی بزرگ ۱۴ GRAND PLASTIC CORNER JONIT 14	Code: CO502 گونیا مونوریل پلاستیکی ۴۴ GRAND CORNER JONIT 44 (MONORIL)	Code: CO503 گونیا ۵ فلزی CORNER 5
		
Code: CO504 گونیا ۱۴ فلزی CORNER 14	Code: CO505 گونیا پلاستیکی PLASTIC CORNER JONIT	Code: CO506 گونیا بالانسر لنگه لیفت اند اسلاید BALANCER CORNER JOINT (LIFT &SLIDE)

		
<p>Code: AC527 کیپر ریلی کوپال RAILING KEEPER</p>	<p>Code: AC528 قفل انگشتی ریلی SLIDING WINDOW LOCK</p>	
		
<p>Code: AC529 ثابت کننده STOPPERS</p>	<p>Code: AC530 ثابت کننده STOPPERS</p>	
		
<p>Code: AC531 ضربه گیر SHOCK ABSORBER</p>	<p>Code: AC532 ضربه گیر SHOCK ABSORBER</p>	
		
<p>Code: AC533 گونیپلاستیکی PLASTIC CORNER JOINT</p>	<p>Code: AC534 درپوش FIXER 22x19/5</p>	<p>Code: AC535 فیکس کننده عقب REAR STOPPER</p>

		
<p>Code: AC515 تویی سرویسی ۷ و ۵ سانتی متری LOCK CYLINDER (50& 70)</p>	<p>Code: AC516 تویی ۹ سانتی متری یک طرفه SINGLE LOCK CYLINDER 90</p>	<p>Code: AC517 تسمه مویی خور STRAP ON HAIR SEALING A PLACE</p>
		
<p>Code: AC518 مویی ۷۰۵۰۰-۷۰۶۰۰-۷۰۷۰۰-۷۰۸۰۰-۷۰۹۰۰-۷۰۱۲۰۰-۸۴۶۰۰-۸۴۹۰۰ HAIR SEALING</p>	<p>Code: AC519 دستگیره دو حالت شانپاینی TWO WAY HANDLE (CHAMPAGNE)</p>	<p>Code: AC520 دستگیره دو حالت مشکی TWO WAY HANDLE (BLACK)</p>
		
<p>Code: AC521 دستگیره دو حالت نقره ای TWO WAY HANDLE (SILVER)</p>	<p>Code: AC522 دستگیره دو حالت سفید TWO WAY HANDLE WHITE</p>	<p>Code: AC523 دستگیره دو حالت بزرگ GRAND TWO WAY HANDLE SET</p>
		
<p>Code: AC524 دستگیره ضد سرقت سفید SECURITY HANDLE SET (WHITE)</p>	<p>Code: AC525 دستگیره ضد سرقت شانپاین SECURITY HANDLE SET (CHAMPAGNE)</p>	<p>Code: AC526 دستگیره تک زبانه سونچ خور SINGLE TAB LOCK HANDLE</p>

		
<p>Code: AC544 بلبرینگ توری خور GRID BEARING</p>	<p>Code: AC545 قفل LOCK</p>	<p>Code: AC546 قفل ضد سرقت SECURITY LOCK BODY</p>

			
<p>Code: AC547 بلبرینگ آلومینیومی دو چرخ 2W BEARING</p>	<p>Code: AC548 بلبرینگ چهار چرخ استیل STAINLESS STEEL BEARINGS</p>	<p>Code: AC549 بلبرینگ چهار چرخ 4W BEARINGS</p>	<p>Code: AC550 بلبرینگ ۲ چرخ استیل STAINLESS 2W BEARINGS</p>

	
<p>Code: AC551</p>	<p>بلبرینگ ۲ چرخ 2W BEARING</p>

		
<p>Code: AC536 هدایت گر BALCONY NAVIGATION</p>	<p>Code: AC537 درپوش میانی MIDDECL CAP</p>	<p>Code: AC538 درپوش خروجی OUTPUT CAP</p>
		
<p>Code: AC539 چرخ ثابت FIXED WHEEL</p>	<p>Code: AC540 دستگیره چهار لنگه DLC DLC RAILING HANDEL (FOURTH VENT)</p>	<p>Code: AC541 دستگیره دو لنگه DLC DLC RAILING HANDEL (Double Vent)</p>



Code: AC542
ست دو حالته ترک ۲۰ سانتی متری
TILTE & TURN ACCESSORY SET 20



Code: AC543
ست دو حالته ترک ۳۰ سانتی متری
TILTE & TURN ACCESSORY SET 30



General & Technical Catalog



+98 3142290788

+98 3142290414



Instagram : Coopal-Co

Instagram : @Coopal.official



Telegram: <https://t.me/coopalco>



Email: coopal_co@yahoo.com



<https://www.coopal-co.com>

اصفهان، نجف آباد، شهرک صنعتی منتظریه (ویلاشهر)، نبش خیابان ۱۰۳ و شهید قادری



Code:
AC552

اره تک سر برش
Single cutting saw



Code:
AC553

کپی فرز
Mill copy